

Proyector portátil

***VE280X/VE281X/VE282X/
VE280/VE281/VE282***

Manual del usuario

Los modelos VE280X, VE281X, VE280 y VE281 no se distribuyen en América Latina.
Nº de modelos:
NP-VE280X, NP-VE281X, NP-VE282X,
NP-VE280, NP-VE281, NP-VE282

- DLP es una marca comercial de Texas Instruments.
- IBM es una marca comercial o marca comercial registrada de International Business Machines Corporation.
- Macintosh, Mac OS X y PowerBook son marcas comerciales de Apple Inc. registradas en los EE.UU. y otros países.
- Microsoft, Windows, Windows Vista, Internet Explorer, .NET Framework y PowerPoint son marcas comerciales registradas o marcas comerciales de Microsoft Corporation en los Estados Unidos y/o en otros países.
- MicroSaver es una marca comercial registrada de Kensington Computer Products Group, una división de las marcas ACCO.
- Virtual Remote Tool utiliza WinI2C/DDC library, © Nicomsoft Ltd.
- HDMI, el logotipo de HDMI y High-Definition Multimedia Interface son marcas comerciales o marcas comerciales registradas de HDMI Licensing LLC.



- Blu-ray es una marca comercial de Blu-ray Disc Association.
- Otros productos y nombres de empresas mencionadas en este manual del usuario puede que sean las marcas comerciales o marcas comerciales registradas de sus respectivos titulares.

NOTAS

- (1) El contenido de esta guía no se puede volver a imprimir ni en parte ni en su totalidad sin permiso.
- (2) El contenido de esta guía está sujeto a cambios sin previo aviso.
- (3) Se ha tomado mucho cuidado en la preparación de este manual; sin embargo, si encontrara algunas partes dudosas, errores u omisiones, le rogamos nos contacte.
- (4) A pesar del artículo (3), NEC no se hará responsable de ninguna reclamación sobre la pérdida de beneficios u otros asuntos que puedan resultar del uso del proyector.

Información importante

Precauciones

Precaución

Lea con cuidado este manual antes de utilizar el proyector NEC y tenga el manual a mano para poder consultarlo más adelante.

PRECAUCIÓN



Para desactivar la alimentación asegúrese de extraer el enchufe de la toma de red eléctrica. La toma de red debe estar lo más cerca posible del equipo, y además debe ser fácilmente accesible.

PRECAUCIÓN



PARA EVITAR DESCARGAS ELÉCTRICAS, NO ABRA LA CAJA. EN EL INTERIOR HAY COMPONENTES CON ALTA TENSIÓN. ACUDA A PERSONAL DE SERVICIO CUALIFICADO.



Este símbolo advierte al usuario de la presencia de tensión sin aislamiento dentro del equipo suficiente como para causar descargas eléctricas. Por lo tanto, es peligroso realizar cualquier tipo de contacto con cualquier pieza del interior del equipo.



Este símbolo alerta al usuario de la presencia de información importante concerniente al funcionamiento y mantenimiento del equipo. Debe leerse atentamente la información para evitar problemas.

ADVERTENCIA: PARA EVITAR FUEGO O DESCARGAS ELÉCTRICAS, NO EXPONGA ESTE EQUIPO A LA LLUVIA NI A LA HUMEDAD. NO UTILICE EL ENCHUFE DE ESTE EQUIPO CON UN CABLE ALARGADOR O EN UNA TOMA DE PARED A MENOS QUE LOS CONTACTOS SE PUEDAN INSERTAR COMPLETAMENTE.

Cómo deshacerse del producto utilizado



La legislación de la UE puesta en práctica en cada estado miembro requiere que los productos eléctricos y electrónicos que lleven la marca (izquierda) deben deshacerse separadamente de la basura normal. Esto incluye proyectores y sus accesorios eléctricos o lámparas. Cuando se deshaga de tales productos, siga los consejos de su autoridad local o pregunte en la tienda en la que adquirió el producto.

Después de recoger los productos utilizados, se vuelven a utilizar y a reciclar de forma adecuada. Este esfuerzo nos ayuda a reducir los desechos así como los impactos negativos, tales como el que el mercurio de las lámparas lleva a cabo en la salud humana y en el medioambiente, a un nivel mínimo.

La marca en los productos eléctricos y electrónicos se aplica sólo a los actuales estados miembros de la Unión Europea.

Importante para su seguridad

Estas instrucciones de seguridad son para garantizar una larga vida de su proyector y para evitar incendios y descargas eléctricas. Léalas detenidamente y respete todas las advertencias.

Instalación

- No coloque el proyector en las siguientes condiciones:
 - en una mesa con ruedas, soporte o mesa inestables.
 - cerca de agua, baños o habitaciones húmedas.
 - bajo la luz directa del sol, cerca de calefacciones o dispositivos que radien calor.
 - en un entorno polvoriento, con humo o con vapor.
 - sobre una hoja de papel o paño, alfombrillas o alfombras.
- Si desea instalar el proyector en el techo:
 - No intente instalar el proyector usted mismo.
 - El proyector debe de ser instalado por técnicos cualificados para asegurar un funcionamiento adecuado y reducir el riesgo de lesiones corporales.
 - Además, el techo debe de ser lo suficientemente fuerte como para soportar el proyector y la instalación debe de realizarse de acuerdo con las normas de edificios locales.
 - Por favor consulte a su distribuidor para mayor información.

ADVERTENCIA:

- No cubra la lente con el protector de lente ni con ningún otro objeto similar mientras el proyector esté encendido. En caso contrario, el calor que emite la luz proyectada podría derretir el protector.
- No sitúe ningún objeto sensible al calor delante de la lente del proyector. En caso contrario, el calor que emite la luz proyectada podría derretir el objeto.



Ponga el proyector en posición horizontal

El ángulo de inclinación del proyector no debe exceder de 5 grados. Tampoco se debe instalar el proyector de ninguna forma diferente a la instalación de sobremesa o techo, ya que de lo contrario la vida útil de la lámpara puede reducirse considerablemente.

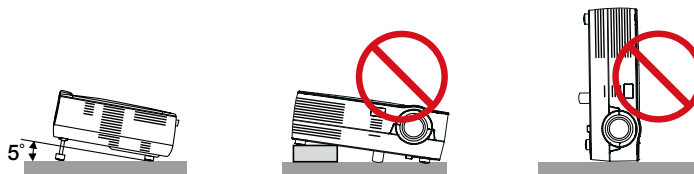

Precauciones ante fuegos y descargas eléctricas

- Asegúrese de que existe una ventilación suficiente que los ventiladores no presentan obstrucciones para evitar la acumulación de calor en el interior del proyector. Deje un mínimo de 4 pulgadas (10 cm) de espacio entre su proyector y las paredes que lo rodean.
- No intente tocar la salida de ventilación de la parte delantera, ya que puede calentarse mientras permanezca encendido el proyector e inmediatamente después de apagarlo.



- Evite que objetos extraños, como clips y trozos de papel, caigan sobre el proyector. No intente recuperar ningún objeto que pueda haber caído en el proyector. No inserte ningún objeto metálico, como un cable o un destornillador, en el proyector. Si algún objeto cayese en el interior de su proyector, desconéctelo inmediatamente y deje que un miembro del personal de servicio técnico retire el objeto de su proyector.
- No coloque ningún objeto su proyector.
- No toque el enchufe de alimentación durante una tormenta. De lo contrario, podría recibir una descarga eléctrica o podría producirse un incendio.
- El proyector está diseñado para funcionar con una fuente de alimentación de 100 a 240 V de CA a 50/60 Hz. Asegúrese de que su fuente de alimentación cumple estos requisitos antes de utilizar el proyector.
- No mire directamente a la lente mientras el proyector está encendido. Podría producir lesiones graves en sus ojos.

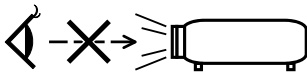

- Mantenga cualquier objeto similar a una lupa fuera de la trayectoria de la luz del proyector. La luz proyectada desde la lente es extensiva, de modo que cualquier objeto anómalo que pueda redirigir la luz que sale de la lente puede provocar resultados impredecibles, como fuego o lesiones en los ojos.
- No sitúe ningún objeto sensible al calor delante del ventilador. En caso contrario, podría derretirse el objeto o se podría quemar las manos debido al calor que expulsa el ventilador.
- Manipule el cable de alimentación con cuidado. Un cable de alimentación dañado o deshilachado puede causar descargas eléctricas o un incendio.
 - No utilice ningún otro cable de alimentación que el suministrado.
 - No doble ni tire excesivamente del cable de alimentación.
 - No coloque el cable de alimentación debajo del proyector o debajo de ningún objeto pesado.
 - No cubra el cable de alimentación con materiales blandos tales como alfombrillas.
 - No caliente el cable de alimentación.
 - No manipule el cable de alimentación con las manos mojadas.
- Apague el proyector, desenchufe el cable de alimentación y lleve el proyector a un servicio técnico cualificado si ocurren las siguientes condiciones:
 - Cuando el cable de alimentación o enchufe está dañado o deshilachado.
 - Si se ha derramado líquido dentro del proyector o si ha estado expuesto a la lluvia o al agua.
 - Si el proyector no funciona de forma normal cuando siga las siguientes instrucciones descritas en el manual del usuario.
 - Si el proyector se ha caído o si se ha dañado la caja.
 - Si el proyector muestra un cambio en el rendimiento que indiquen que necesita servicio.
- Desconecte el cable de alimentación y demás cables antes de transportar el proyector.
- Desactive el proyector y desenchufe el cable de alimentación antes de limpiar la caja.
- Apague el proyector y desenchufe el cable de alimentación si el proyector no se utilizara por un largo periodo de tiempo.

PRECAUCIÓN

- No utilice la pata de inclinación con otro propósito que no sea el originalmente establecido. El uso incorrecto, como la utilización de la pata de inclinación para transportar o colgar (en una pared o techo) el proyector pueden dañar el proyector.
- No envíe el estuche blando por servicios de entrega de paquetes o envíos de carga. Es posible que el proyector en el interior del estuche blando se dañe.
- Seleccione el modo de ventilador [ALTO] si utiliza el proyector de forma continuada durante más de un día. (En el menú, seleccione [CONFIG.] → [OPCIONES(1)] → [MODO DE VENTILADOR] → [ALTO]).
- No desactive la alimentación de CA durante 60 segundos después de que se active la lámpara y mientras el indicador POWER parpadea en verde. De lo contrario, la lámpara podría sufrir fallo prematuro.
- Piezas del proyector podrían llegar a calentarse temporalmente si se apaga el proyector con el botón POWER o si desconecta el suministro de alimentación CA durante la operación del proyector de forma normal. Tenga precaución al recoger el proyector.



Precauciones con el mando a distancia

- Manipule el mando a distancia con cuidado.
- Si se moja el mando a distancia, límpielo y séquelo inmediatamente.
- Evite el calor y humedad excesivos.
- No caliente, desarme ni arroje las pilas al fuego.
- Cuando no vaya a usar el mando a distancia por un período prolongado de tiempo, retire las pilas.
- Asegúrese de que la polaridad (+/-) de las pilas sea correcta.
- No utilice pilas nuevas y usadas al mismo tiempo y no mezcle pilas de distinto tipo.
- Deseche las pilas utilizadas según las regulaciones locales.

Sustitución de la lámpara

- Por favor entre en contacto con su distribuidor del servicio para el reemplazo de lámpara. El usuario no pueda reemplazarla por sí mismo, tampoco sin lámpara opcional para el reemplazo.
- Asegúrese de reemplazar la lámpara cuando aparezca el mensaje **[LA LÁMPARA HA LLEGADO AL TÉRMINO DE SU VIDA ÚTIL. REEMPLACE LA LÁMPARA. USE LA LÁMPARA ESPECIFICADA PARA MAYOR SEGURIDAD Y RENDIMIENTO.]**. Si continúa utilizando la lámpara después de que ésta haya alcanzado el final de su vida útil, la bombilla de la lámpara podría estallar y las piezas de cristal podrían esparcirse por la caja de la lámpara. No toque los trozos de vidrio, pues podría cortarse. Si esto sucediera, póngase en contacto con su distribuidor para el recambio de la lámpara.

Características de una lámpara

El proyector tiene una lámpara de descarga para propósitos especiales como fuente de luz.

La característica de la lámpara es que el brillo va disminuyendo gradualmente con el pas del tiempo.

También si se enciende y se apaga la lámpara con mucha frecuencia aumentará la posibilidad de que brille.

Precauciones de salud para los usuarios al visualizar imágenes en 3D

Antes de la visualización, asegúrese de leer los consejos de cuidado sanitario que se encuentran en el manual del usuario incluido con sus gafas LCD de obturación o con sus archivos compatibles de 3D como por ejemplo DVD, video juegos, archivos de video de ordenador, etc.

Para evitar síntomas adversos, preste atención a lo siguiente:

- No utilice las gafas LCD de obturación para la visualización de materiales que no sean imágenes en 3D.
- Mantenga una distancia de 2 m o más entre la pantalla y el usuario. Visualizar imágenes en 3D desde una distancia demasiado corta puede dañar sus ojos.
- Evite la visualización de imágenes en 3D durante prolongados períodos de tiempo. Tome un descanso de 15 minutos o más después de cada hora de visualización.
- Si usted o cualquier otro miembro de su familia tiene antecedentes de convulsiones por sensibilidad a la luz, consulte a su médico antes de ver imágenes en 3D.
- Mientras visualiza imágenes en 3D, si siente algún malestar como por ejemplo náusea, mareo, vértigo, dolor de cabeza, fatiga visual, visión nublada, convulsiones, y entumecimiento, deje de verlas. Si los síntomas continúan, busque asistencia médica.
- Mire las imágenes en 3D desde la parte frontal de la pantalla. Mirarlas desde un ángulo puede causar fatiga o cansancio ocular.

Acerca del modo de altitud elevada

- Si utiliza el proyector a altitudes de aproximadamente 4000 pies/1200 metros o superiores, se recomienda ajustar el [MODO DE VENTILADOR] para [ALTITUD ELEVADA]. Si no lo hace, puede ocasionar que el proyector se sobrecaliente, dando lugar a un mal funcionamiento. (→ página 57)
- Utilizar el proyector a altitudes elevadas o con baja presión de aire puede reducir la vida útil de los componentes.

Sobre los derechos de reproducción de las imágenes originales proyectadas:

No olvide que la utilización de este proyector para fines comerciales lucrativos o para atraer la atención del público en lugares como cafeterías u hoteles, y el empleo de la compresión o la expansión de la imagen en pantalla con las subsiguientes funciones, podría originar problemas por la violación de los derechos de reproducción protegidos por la ley de propiedad intelectual.

[RELACIÓN DE ASPECTO], [KEystone], Función de aumento y otras funciones similares.

Función de gestión de energía

El proyector está equipado con funciones de gestión de energía. Para reducir el consumo de energía, las funciones de gestión de energía (1 y 2) son preajustadas de fábrica tal y como se muestra a continuación. Para controlar el proyector desde un dispositivo externo mediante, utilice el menú en pantalla para cambiar los ajustes de 1 y 2.

1. MODO DE ESPERA (Ajuste de fábrica: NORMAL)

Para controlar el proyector desde un dispositivo externo, seleccione [RED EN MODO DE ESPERA] para [MODO DE ESPERA].

NOTA:

- Cuando [NORMAL] es seleccionado para [MODO DE ESPERA], los siguientes conectores y funciones no funcionarán:
Puerto USB (tipo B), DDC/CI (Virtual Remote Tool)

2. ENC. AUTO. DESACT. (Ajuste de fábrica: 30 minutos)

Para controlar el proyector desde un dispositivo externo, seleccione [DESACT.] para [ENC. AUTO. DESACT.].

NOTA:

- Si [0:30] es seleccionado para [ENC. AUTO. DESACT.], podrá habilitar el proyector para que se apague automáticamente en 30 minutos si no recibe ninguna señal desde una entrada o no se realiza ninguna operación

Información importante	i
1. Introducción	1
❶ ¿Cuál es le contenido de la caja?	1
❷ Introducción al proyector	2
Felicitaciones por haber adquirido el proyector	2
Funciones que disfrutará:	2
Acerca de este manual	3
❸ Denominación de las partes del proyector	4
Parte delantera/superior	4
Parte posterior	4
Características de la parte superior	5
Descripción del panel de terminales	6
❹ Denominación de las partes del mando a distancia	7
Instalación de pilas	8
Precauciones con el mando a distancia	8
Alcance del mando a distancia inalámbrico	8
2. Instalación y conexiones	9
❶ Cómo instalar la pantalla y el proyector	9
Cómo elegir una posición	9
Distancia de proyección y tamaño de la pantalla	10
❷ Cómo hacer las conexiones	12
Conexión de un ordenador PC o Macintosh	12
Conexión de un reproductor DVD a la salida de componente	13
Conexión del vídeo VCR	14
Conexión de la entrada HDMI (sólo para VE281X/VE281/VE282X/VE282)	15
Conexión del cable de alimentación suministrado	16
3. Proyección de una Imagen (Funcionamiento Básico)	17
❶ Para encender el proyector	17
Nota acerca de la pantalla inicial (pantalla de selección de idioma de menú)	18
❷ Selección de una fuente	19
Para seleccionar la fuente de ordenador o vídeo	19
❸ Ajuste del tamaño y la posición de la imagen	20
Ajuste de las patas de inclinación	21
Zoom	22
Enfoque	22
❹ Corrección de la distorsión trapezoidal	23
Corrección de la distorsión trapezoidal	23
Ajuste con el mando a distancia	24
❺ Optimización automática de la señal de ordenador	25
Ajuste de la imagen utilizando la función de Ajuste automático	25
❻ Aumento o disminución del volumen	25
❼ Para apagar el proyector	26
❽ Cuando termine de usar el proyector	27

4. Funciones convenientes	28
❶ Interrupción de la imagen y del sonido	28
❷ Para congelar una imagen	28
❸ Para ampliar y mover una imagen.....	28
❹ Cambio del Modo Eco	29
❺ Comprobación del efecto de ahorro de energía [MEDIDOR DE CO2].....	30
❻ Utilizar el Receptor de Ratón Remoto Opcional (NP01MR).....	31
❼ Utilizar el cable de ordenador (VGA) para operar el proyector (Virtual Remote Tool) .	33
❽ Visualizar imágenes en 3D.....	39
5. Uso de los menús en pantalla	43
❶ Uso de los menús.....	43
❷ Elementos de los menús	44
❸ Lista de los elementos de los menús	45
❹ Descripción de los menús y funciones [FUENTE].....	46
❺ Descripción de los menús y funciones [AJUSTE]	47
❻ Descripción de los menús y funciones [CONFIG.]	53
❼ Descripción de los menús y funciones [INFO.].....	62
❽ Descripción de los menús y funciones [REAJ.].....	64
6. Mantenimiento	65
❶ Limpieza de la cubierta y de la lente	65
❷ Reemplazo de la lámpara.....	66
7. Apéndice	67
❶ Detección de fallos	67
Mensajes de los indicadores	67
❷ Especificaciones.....	70
❸ Dimensiones de la cubierta	72
❹ Asignación de los contactos del conector de entrada D-Sub COMPUTER	73
Conector mini D-Sub de 15 contactos	73
❺ Lista de señales de entrada compatibles	74
❻ Códigos de control de PC y conexión de cables	75
Códigos de control de PC.....	75
Conexión de cables	75
Conector de control de PC (D-Sub de 9 contactos)	75
❼ Lista de comprobación para solucionar problemas	76
❽ ¡REGISTRE SU PROYECTOR! (para los residentes en Estados Unidos, Canadá y México)	78

1. Introducción

① ¿Cuál es el contenido de la caja?

Asegúrese de que la caja contiene todos los elementos que aparecen en la lista. Si falta alguna pieza, póngase en contacto con su distribuidor.

Conserve la caja y los materiales de embalaje originales por si tiene que transportar el proyector.

Proyector

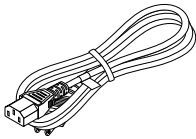
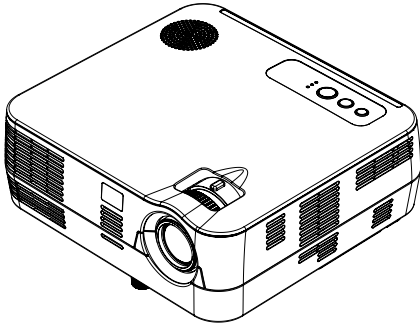

*Cable de alimentación
(US: 7N080236)
(Asia: 7N080022)
(Brasil: 7N080520)*

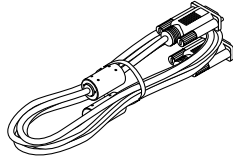

*Cable de ordenador (VGA)
(7N520087/7N520073)*

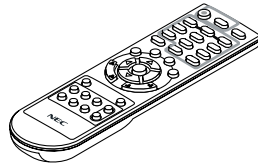

*Mando a distancia
(7N900926)*

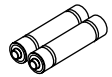

Pilas (AAA x 2)

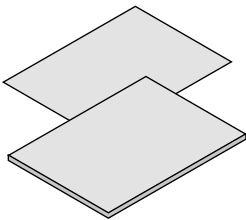

*Para Norte América
Guía de instalación rápida (7N8N3105)
Información importante (7N8N3095)*

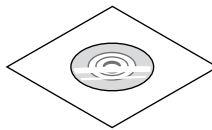

*NEC Projector CD-ROM
Manual del usuario
(7N951847)*

Sólo para Norteamérica
Garantía limitada

Para clientes en Europa:
Tiene a su disposición la Póliza de garantía
en nuestra página web:
www.nec-display-solutions.com

*Para otros países que en América del Norte y del Sur
Guía de instalación rápida (7N8N3105) y
(7N8N4461)*

② Introducción al proyector

Esta sección incluye una descripción general del nuevo proyector y describe las características y controles.

Felicitaciones por haber adquirido el proyector

Este proyector DLP® es uno de los mejores proyectores disponibles en la actualidad. El proyector le permite proyectar imágenes precisas en un formato de hasta 300 pulgadas (medido diagonalmente) desde un ordenador PC o Macintosh (de escritorio o portátil), VCR, reproductor de DVD o cámara de documentos.

Puede usar el proyector en una mesa o carro, puede usar el proyector para proyectar imágenes por detrás de la pantalla y el proyector puede instalarse de forma independiente en el techo*1. El mando a distancia puede utilizarse sin necesidad de cables.

*1 No intente instalar el proyector en el techo usted mismo.

El proyector debe ser instalado por técnicos cualificados para asegurar un funcionamiento adecuado y reducir el riesgo de lesiones corporales.

Además, el techo debe de ser lo suficientemente fuerte como para resistir el peso del proyector y la instalación debe de realizarse de acuerdo con las normas de construcción locales. Por favor consulte a su distribuidor para mayor información.

Funciones que disfrutará:

- **Inicio rápido y desconexión rápida**

7 segundos después de encenderse, el proyector está listo para mostrar imágenes de PC o vídeo.

El proyector se puede guardar inmediatamente después de que sea desconectado. El proyector no requiere periodo de enfriamiento después de que sea apagado con el mando a distancia o el panel de control de la carcasa.

- **Desconexión directa**

El proyector está equipado con una función denominada "Desconexión Directa". Esta función permite apagar el proyector (incluso mientras se proyecta una imagen) mediante la desconexión del suministro de energía de CA. Para desactivar el suministro de energía de CA cuando el proyector está activado, utilice una cinta de alimentación equipada con un interruptor y un ruptor.

- **Menos de 0,4W en estado de espera con la tecnología de ahorro de energía**

Al seleccionar [NORMAL] para [MODO DE ESPERA] desde el menú el proyector entra en el modo normales que consume sólo 0,3W (100–130V CA)/0,4W (200–240V CA).

- **Medidor de CO₂**

Esta función mostrará el efecto de ahorro de energía en términos de reducción de emisiones de CO₂ (kg) cuando el [MODO ECO] del proyector está en [ON].

La cantidad de la reducción de la emisión de CO₂ se visualizará en el mensaje de confirmación en el momento de la desactivación de la energía y en INFO. del menú en pantalla.

- **Altavoz de 7 W incorporado para una solución de sonido integrada**

El potente altavoz de 7 vatios cubre las necesidades de volumen en habitaciones grandes.

- **El puerto de entrada HDMI proporciona una señal digital (solo VE281X/VE282X/VE281/VE282).**

El puerto de entrada HDMI proporciona señales digitales compatibles con HDCP. La entrada HDMI también admite señales de audio.

- **Proyector DLP® con alta resolución y alto brillo**

Visualización de alta resolución: admite hasta UXGA, resolución nativa XGA (VE280X/VE281X/VE282X)/SVGA (VE280/VE281/VE282).

- **Funciones ENCENDIDO AUTOMÁTICO ACTIVADO y ENC. AUTO. DESACT.**

Las funciones CONEXIÓN DIRECTA, ENC. AUTO ACT.(COMP.), y ENC. AUTO. DESACT. evitan tener que utilizar siempre el botón POWER del mando a distancia o de la cubierta del proyector.

- **Prevención del uso no autorizado del proyector**

La configuración de la seguridad inteligente mejorada para la protección de la contraseña, el bloqueo del panel de control de la cubierta, la ranura de seguridad, y la abertura destinada a la cadena de seguridad ayudan a prevenir acceso no autorizado, manipulación inadecuada y robo.

- **Compatibles con imágenes en 3D**

El proyector ofrece imágenes en 3D al usuario que lleve puestas las gafas de obturación LCD compatibles con DLP® Link que se encuentran disponibles comercialmente: NP02GL

Acerca de este manual

La manera más rápida de comenzar es tomarse un tiempo y hacer todo bien desde el principio. Tómese unos minutos para revisar el manual del usuario. Esto le ahorrará tiempo más adelante. Al principio de cada sección encontrará una descripción general. Si una sección no es aplicable, simplemente pásela por alto.

En este manual de usuario los esquemas del proyector muestran un ejemplo del VE281X.

3 Denominación de las partes del proyector

Parte delantera/superior

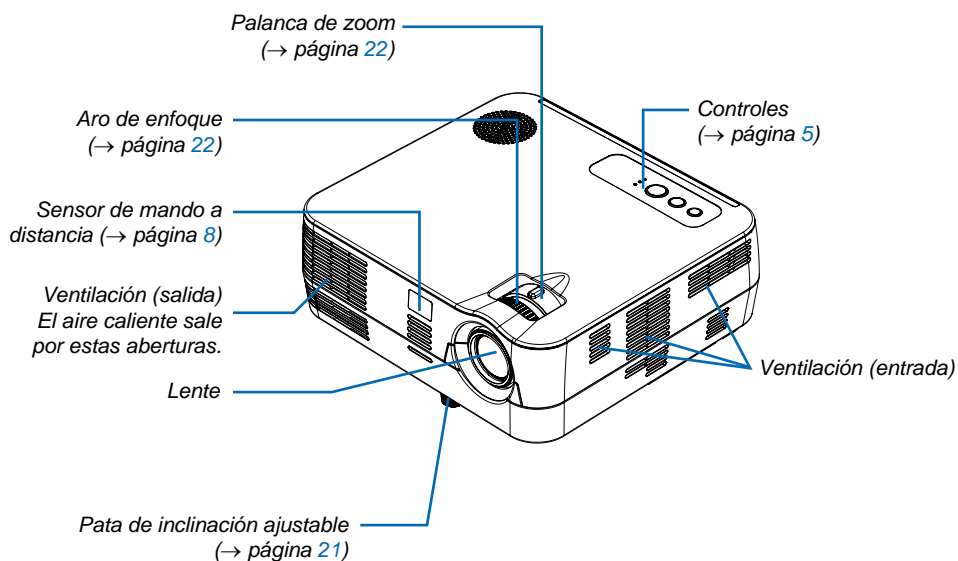

Parte posterior

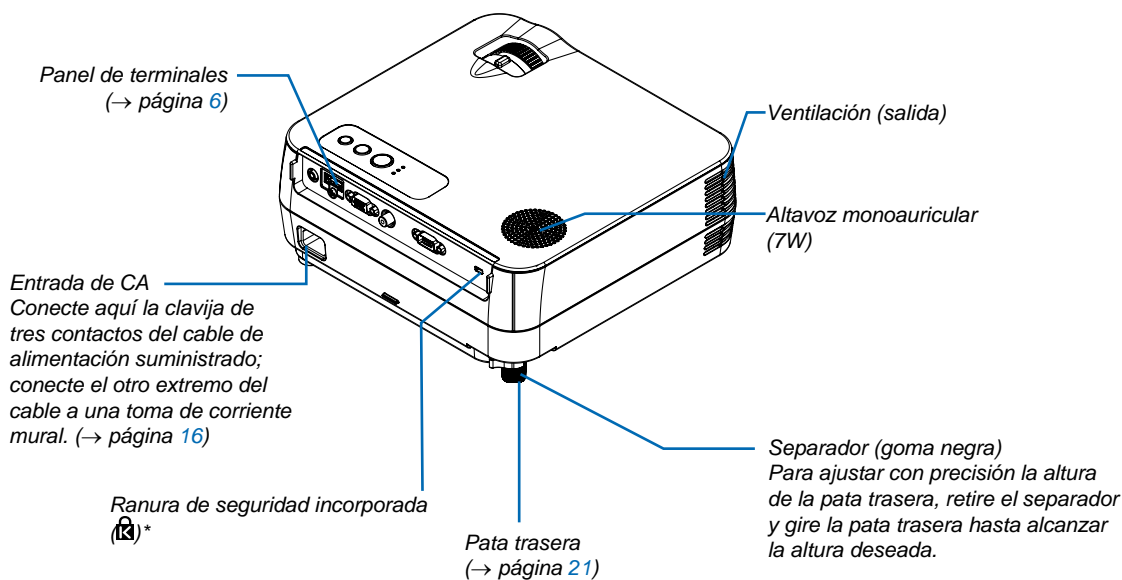

* Esta ranura de seguridad es compatible con el sistema de seguridad MicroSaver®.

Características de la parte superior

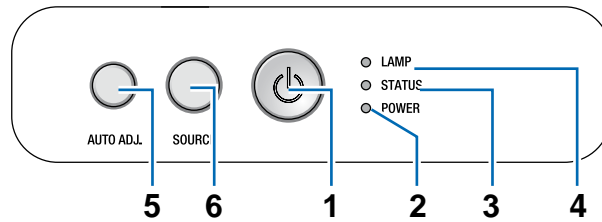

1. Botón POWER (ON/STAND BY) (→ página [17](#), [26](#))
2. Indicador POWER (→ página [16](#), [17](#), [26](#), [67](#))
3. Indicador STATUS (→ página [67](#))
4. Indicador LAMP (→ página [66](#), [67](#))
5. Botón AUTO ADJ. (→ página [25](#))
6. Botón SOURCE (→ página [19](#))

Descripción del panel de terminales

VE280X/VE280

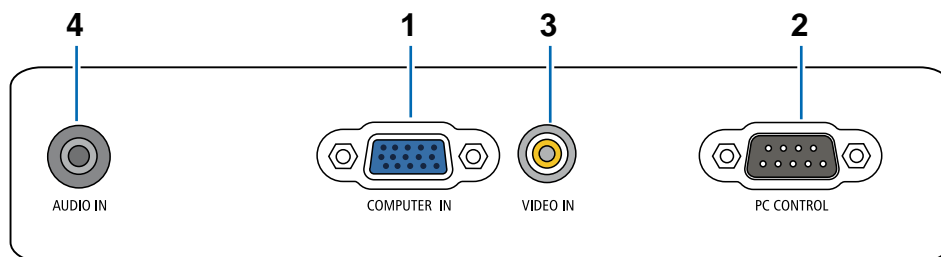

1. **COMPUTER IN/Conector de entrada de componente (mini D-Sub de 15 contactos)** (→ página 12, 13, 14)
2. **Puerto PC CONTROL (D-Sub 9 contactos)** (→ página 75)
3. **Conector VIDEO IN (RCA)** (→ página 14)
4. **Miniconector AUDIO IN (miniconector estéreo)** (→ página 12, 13, 14)

Utilice este puerto para conectar un PC o sistema de control. Esto le permite controlar el proyector utilizando el protocolo de comunicación serial. Si va a escribir su propio programa, los códigos de control de PC típicos se encuentran en la página 75.

VE281X/VE281/VE282X/VE282

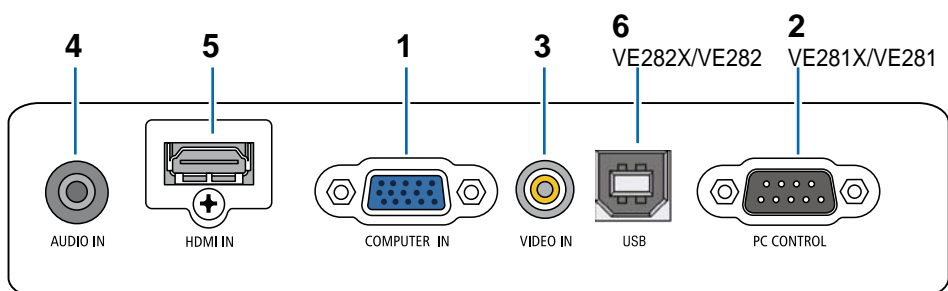

1. **Puertos COMPUTER IN / Conector de entrada de componente (Mini D-Sub de 15 contactos)** (→ página 12, 13, 14)
2. **Puerto PC CONTROL (D-Sub 9 contactos)** (→ página 75)
3. **Conector de entrada VIDEO IN (RCA)** (→ página 14)
4. **Miniconector AUDIO IN (mini estéreo)** (→ páginas 12, 13, 14)
5. **Conector HDMI IN** (→ página 12, 15)
6. **Puerto USB (Tipo B)**

Utilice este puerto para conectar un PC o sistema de control. Esto le permite controlar el proyector utilizando el protocolo de comunicación serial. Si va a escribir su propio programa, los códigos de control de PC típicos se encuentran en la página 75.

4 Denominación de las partes del mando a distancia

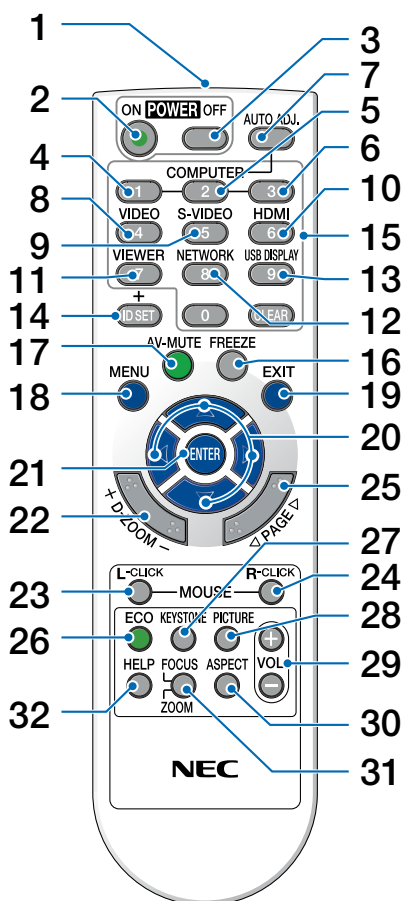

1. Transmisor infrarrojo

(→ página 8)

2. Botón POWER ON

(→ página 17)

3. Botón POWER OFF

(→ página 26)

4. Botón COMPUTER 1

(→ página 19)

5. Botón COMPUTER 2

(No disponible en esta gama de proyectores)

6. Botón COMPUTER 3

(No disponible en esta gama de proyectores)

7. Botón AUTO ADJ.

(→ página 25)

8. Botón VIDEO

(→ página 19)

9. Botón S-VIDEO

(No disponible en esta gama de proyectores)

10. Botón HDMI

(→ página 19)

(No disponible en VE280X/VE280.)

11. Botón VIEWER

(No disponible en esta gama de proyectores)

12. Botón NETWORK

(No disponible en esta gama de proyectores)

13. Botón USB DISPLAY

(No disponible en esta gama de proyectores)

14. Botón ID SET

(No disponible en esta gama de proyectores)

15. Botón de teclado numérico/Botón CLEAR

(No disponible en esta gama de proyectores)

16. Botón FREEZE

(→ página 28)

17. Botón AV-MUTE

(→ página 28)

18. Botón MENU

(→ página 44)

19. Botón EXIT (→ página 44)

20. Botón $\Delta \nabla < >$ (→ página 32, 44)

21. Botón ENTER (→ página 44)

22. Botón D-ZOOM (+) (-)

(→ página 28)

23. Botón MOUSE L-CLICK*

(→ página 32)

24. Botón MOUSE R-CLICK*

(→ página 32)

25. Botones PAGE $\Delta \nabla$ *

(→ página 31, 32)

26. Botón ECO

(→ página 29)

27. Botón KEYSTONE (→ página 24)

28. Botón PICTURE

(→ páginas 47)

29. Botón VOL. (+) (-) (→ página 25)

30. Botón ASPECT (→ página 50)

31. Botón FOCUS/ZOOM

(No disponible en esta gama de proyectores)

32. Botón HELP

(→ página 62)

* Los botones PAGE $\Delta \nabla$, MOUSE L-CLICK, y MOUSE R-CLICK funcionan solamente cuando el receptor de ratón remoto opcional (NP01MR) se encuentra conectado en el ordenador.

Instalación de pilas

1 Presione firmemente la cubierta del compartimiento de las pilas y deslícela para retirarla.

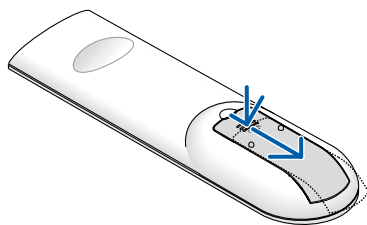

2 Instale pilas nuevas (AAA). Asegúrese de que la polaridad (+/-) de las pilas sea correcta.

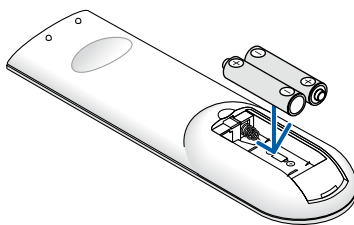

3 Deslice la cubierta sobre las pilas hasta que encaje en posición. No mezcle tipos de pilas diferentes ni pilas nuevas con usadas.

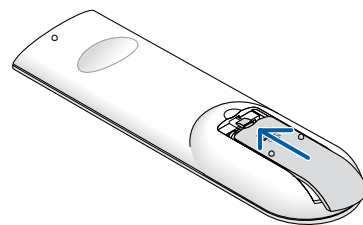

Precauciones con el mando a distancia

- Manipule el mando a distancia con cuidado.
- Si se moja el mando a distancia, límpielo y séquelo inmediatamente.
- Evite el calor y humedad excesivos.
- No caliente, desarme ni arroje las pilas al fuego.
- Cuando no vaya a usar el mando a distancia por un período prolongado de tiempo, retire las pilas.
- Asegúrese de que la polaridad (+/-) de las pilas sea correcta.
- No utilice pilas nuevas y usadas al mismo tiempo y no mezcle pilas de distinto tipo.
- Deseche las pilas utilizadas según las regulaciones locales.

Alcance del mando a distancia inalámbrico

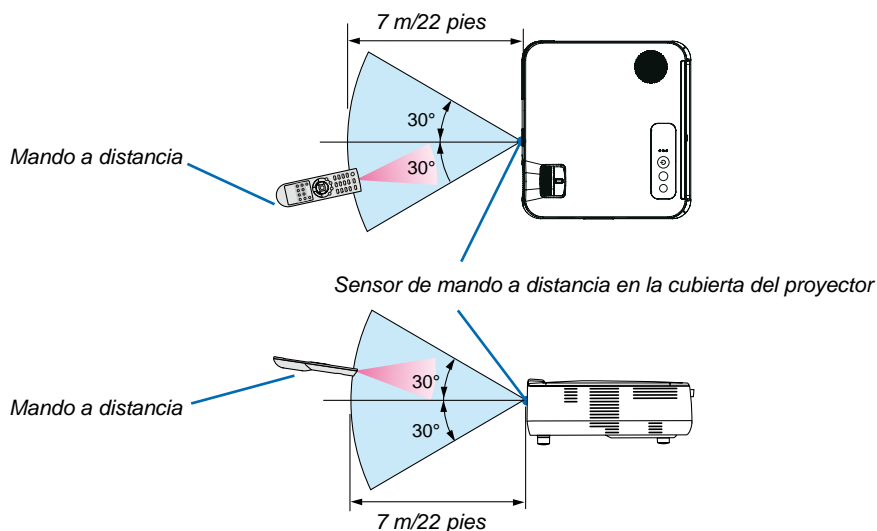

- La señal infrarroja tiene un alcance en línea recta a nivel de la vista de aproximadamente 22 pies/7 m, dentro de un ángulo de 60 grados respecto del sensor de mando a distancia situado en la cubierta del proyector.
- El proyector no responderá si hay objetos entre el mando a distancia y el sensor o si el sensor está expuesto a alguna luz fuerte. Las pilas débiles también pueden impedir que el mando a distancia controle correctamente el proyector.

2. Instalación y conexiones

Esta sección describe cómo instalar el proyector y cómo conectar las fuentes de vídeo y audio. El proyector es muy sencillo de configurar y de utilizar. No obstante, antes de comenzar primero deberá:

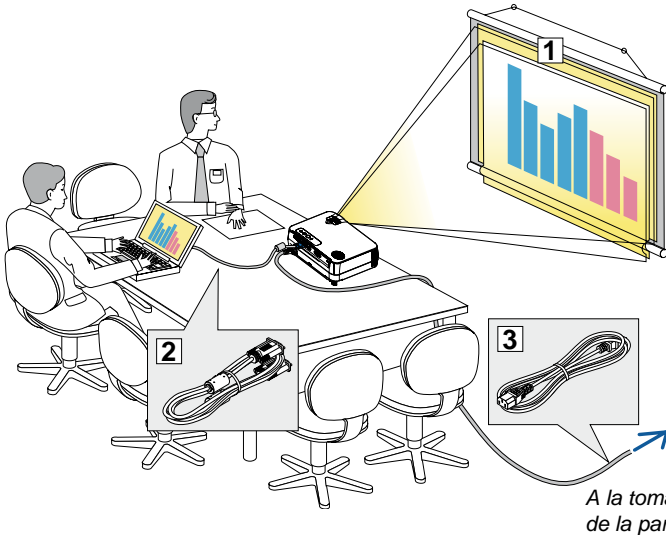

- ① Instalar una pantalla y el proyector.
- ② Conectar el ordenador o equipo de vídeo al proyector. (→ página 12, 13, 14, 15, 16)
- ③ Conectar el cable de alimentación suministrado. (→ página 16)

NOTA: Antes de trasladar el proyector, compruebe que el cable de alimentación y demás cables estén desconectados.

① Cómo instalar la pantalla y el proyector

Cómo elegir una posición

Cuanto más lejos se encuentre el proyector de la pantalla o pared, mayor será la imagen. El tamaño mínimo que la imagen puede tener es de 30" (0,76 m) medido diagonalmente cuando el proyector se encuentra a escasas 49 pulgadas (1,3 m) desde la pared o la pantalla. El tamaño máximo que puede tener la imagen es de 300" (7,6 m) cuando el proyector se encuentra más o menos a 493 pulgadas (12,5 m) de la pared o pantalla. Utilice el siguiente diagrama como referencia.

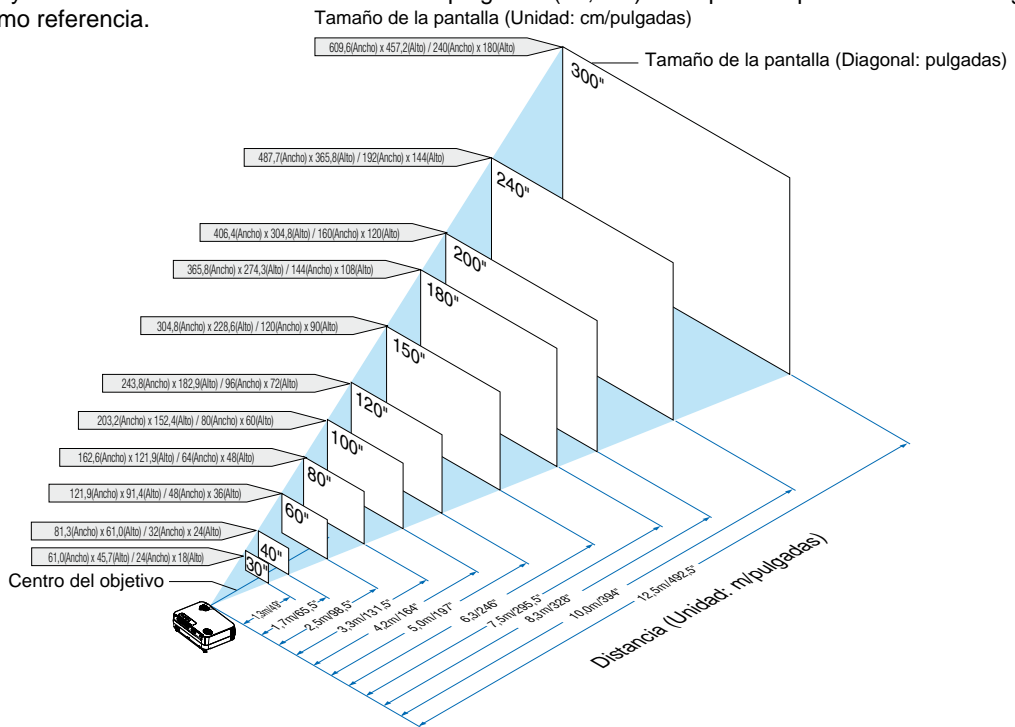

NOTA:

- Las distancias indicadas corresponden a los valores intermedios entre las posiciones "teleobjetivo" y "gran angular". Pruebe distintas distancias hasta encontrar el ajuste óptimo.
- La palanca de zoom permite ajustar el tamaño de la imagen hasta +/-5%.
- Para más detalles sobre la distancia de proyección, por favor refiérase a la página siguiente.

Distancia de proyección y tamaño de la pantalla

A continuación se muestran las posiciones relativas adecuadas del proyector y la pantalla. Consulte la tabla para determinar la posición de instalación.

Diagrama de distancia

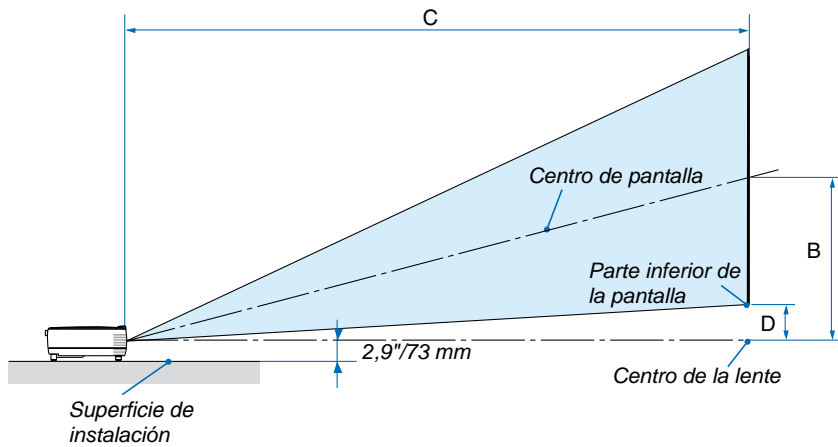

Tamaño de la pantalla						B		C				D(Gran angular)		α			
Diagonal		Ancho		Alto				Gran angular		-				Teleobjetivo		Gran angular	
pulgadas	mm	pulgadas	mm	pulgadas	mm	pulgadas	mm	pulgadas	mm	-	pulgadas	mm	pulgadas	mm	grados	-	grados
30	762	24	610	18	457	12	297	46	1180	-	52	1320	3	69	14,0	-	12,7
40	1016	32	813	24	610	16	396	62	1573	-	69	1760	4	91	14,0	-	12,7
60	1524	48	1219	36	914	23	594	93	2360	-	104	2640	5	137	14,0	-	12,7
70	1778	56	1422	42	1067	27	693	108	2753	-	121	3080	6	160	14,0	-	12,7
80	2032	64	1626	48	1219	31	792	124	3147	-	139	3520	7	183	14,0	-	12,7
90	2286	72	1829	54	1372	35	891	139	3540	-	156	3960	8	206	14,0	-	12,7
100	2540	80	2032	60	1524	39	990	155	3933	-	173	4400	9	228	14,0	-	12,7
120	3048	96	2438	72	1829	47	1188	186	4720	-	208	5280	11	274	14,0	-	12,7
150	3810	120	3048	90	2286	58	1486	232	5900	-	260	6600	13	343	14,0	-	12,7
180	4572	144	3658	108	2743	70	1783	279	7080	-	312	7920	16	411	14,0	-	12,7
200	5080	160	4064	120	3048	78	1981	310	7867	-	346	8800	18	457	14,0	-	12,7
240	6096	192	4877	144	3658	94	2377	372	9440	-	416	10560	22	548	14,0	-	12,7
270	6858	216	5486	162	4115	105	2674	418	10620	-	468	11880	24	617	14,0	-	12,7
300	7620	240	6096	180	4572	117	2971	465	11800	-	520	13200	27	685	14,0	-	12,7

B = Distancia vertical entre el centro de la lente y el centro de la pantalla

C = Distancia de proyección

D = Distancia vertical entre el centro de la lente y la parte inferior de la pantalla (parte superior de la pantalla en el caso de instalación en el techo)

α = Ángulo de proyección

NOTA: Los valores en las tablas son valores de diseño y pueden variar.

ADVERTENCIA

- * La instalación del proyector en el techo debe ser realizada por un técnico. Si desea mayor información póngase en contacto con el distribuidor NEC.
- * No intente instalar el proyector usted mismo.
- Utilice el proyector únicamente sobre una superficie sólida y nivelada. El proyector puede ocasionar lesiones físicas o sufrir serios daños si se cae al suelo
- No utilice el proyector en sitios en los que haya gran variación de temperatura. El proyector debe emplearse dentro de un margen de temperaturas entre 41°F (5°C) y 104°F(40°C). (El [MODO ECO] se selecciona automáticamente en [ACT.] a temperaturas de 35°C a 40°C.)
- No exponga el proyector a la humedad, el polvo o el humo. Esto afectará a la imagen de la pantalla.
- Asegúrese de que haya una buena ventilación alrededor del proyector para que el calor pueda disiparse. No cubra los orificios de ventilación en el costado o en la parte delantera del proyector.

Cómo reflejar la imagen

El utilizar un espejo para reflejar la imagen del proyector le permite disfrutar de una imagen más grande cuando. Contacte con su distribuidor NEC si necesita un sistema de espejo. Si utiliza un espejo y la imagen aparece al revés, use los botones MENU y  situados en el mando a distancia para corregir la orientación. (→ página 56)

② Cómo hacer las conexiones

Conexión de un ordenador PC o Macintosh

NOTA: Cuando se utilice con un PC portátil, asegúrese de conectar el proyector y el PC portátil mientras que el proyector se encuentre en el modo de espera y antes de activar la alimentación al PC portátil.

En la mayoría de los casos la señal de salida del PC portátil no se activa a menos que esté conectado al proyector antes de ser activado.

* Si la pantalla queda en blanco mientras usa el mando a distancia, es probable que se deba a la acción del protector de pantalla o a la función de ahorro de energía del ordenador.

Habilitación del modo de visualización externa en el ordenador

La visualización de una imagen en la pantalla del PC portátil no significa necesariamente que el ordenador está enviando una señal al proyector.

Al utilizar un ordenador compatible con PC, el modo de visualización externa puede habilitarse/inhabilitarse con una combinación de teclas de función.

Generalmente, la pulsación de la tecla "Fn" junto con una de las 12 teclas de función permite activar o desactivar el modo de visualización externa. Por ejemplo, en los ordenadores portátiles NEC se utiliza la combinación de teclas Fn + F3 (en los ordenadores portátiles Dell se utiliza Fn + F8) para alternar entre las opciones de visualización externa.

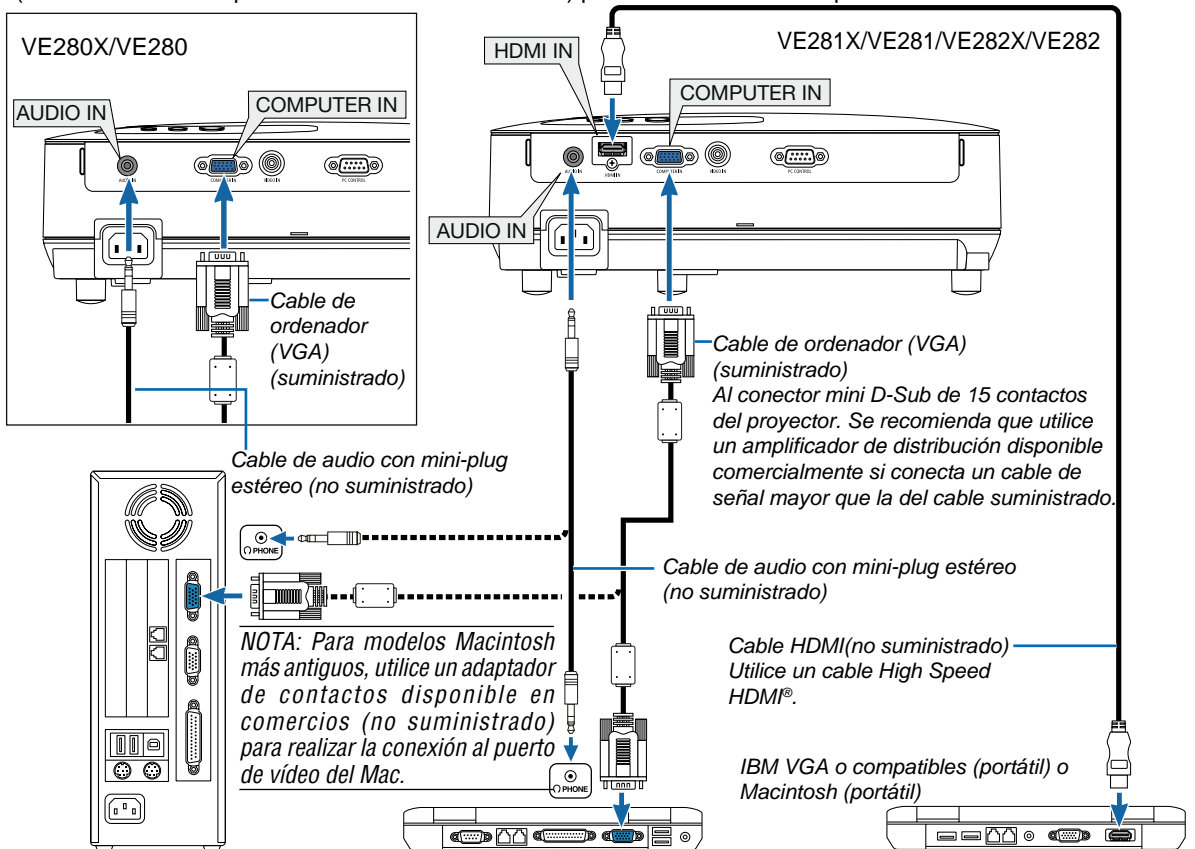

- NOTA:**
- Antes de conectar un cable de audio en el enchufe de audífonos de un ordenador, ajuste el nivel de volumen del ordenador en un nivel bajo. Después de conectar el proyector en el ordenador, ajuste el nivel tanto del proyector como del ordenador en el nivel adecuado según lo desee para evitar daños en el oído.
 - Si un enchufe de salida de audio de su ordenador es del tipo mini, conecte el cable de audio en éste.
 - La imagen puede no visualizarse correctamente cuando se reproduce una fuente de vídeo a través de un convertidor de barrido disponible en comercios. Esto se debe a que el proyector procesa las señales de vídeo como señales de ordenador por defecto. En este caso, haga lo siguiente:
 - Al visualizar una imagen con una banda negra en la parte superior e inferior de la pantalla o cuando una imagen oscura no se visualiza correctamente:
 - Proyecte una imagen para llenar la pantalla y luego pulse el botón AUTO ADJ. en el mando a distancia o en el proyector.
 - El conector COMPUTER IN es compatible con Plug & Play (DDC2B).

Conexión de un reproductor DVD a la salida de componente

Use equipo de audio para obtener sonido estéreo.

Los altavoces integrados del proyector son monoaurales.

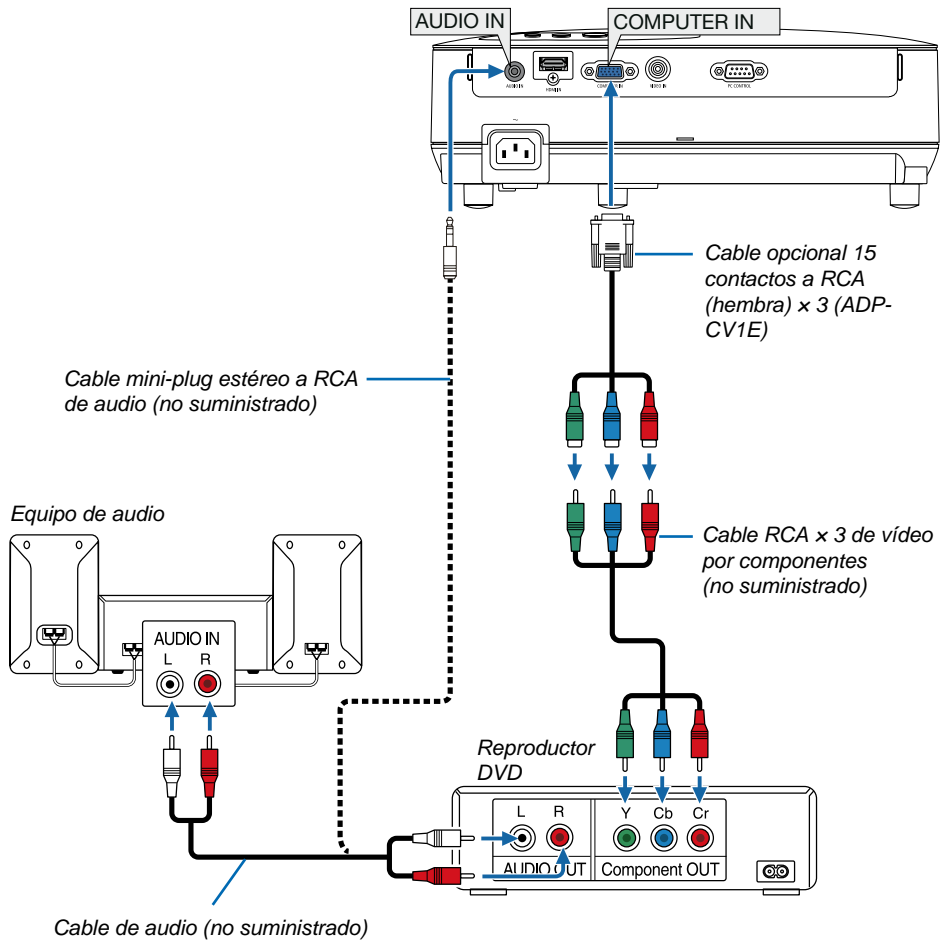

NOTA: Consulte el manual del fabricante del reproductor DVD para obtener más información sobre los requisitos de la salida de vídeo de dicho reproductor.

Conexión del vídeo VCR

Use equipo de audio para obtener sonido estéreo.

Los altavoces integrados del proyector son monoaurales.

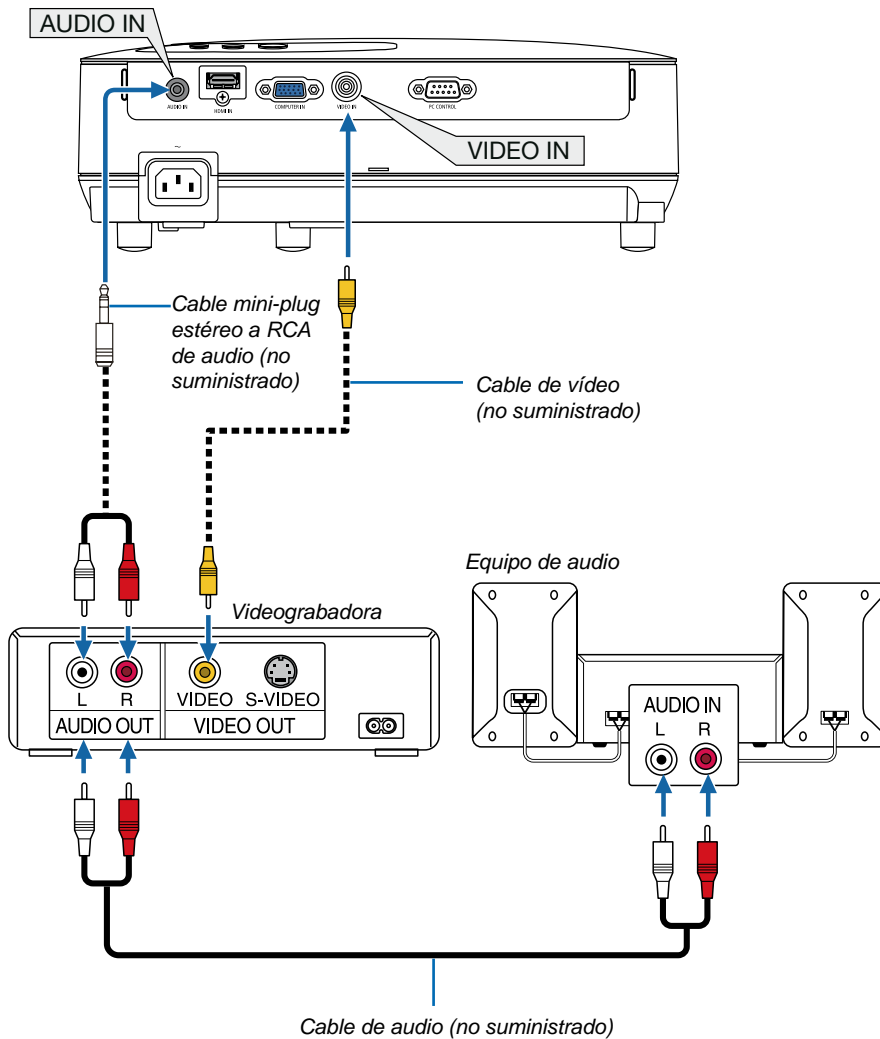

NOTA: Consulte el manual de usuario del vídeo VCR si desea obtener más información sobre los requisitos de la salida de vídeo del equipo.

NOTA: La imagen puede no visualizarse correctamente cuando se reproduce una fuente de vídeo en modo de avance rápido o retroceso rápido a través de un convertidor de barrido.

CONSEJO: El mini jack AUDIO IN (Mini Estéreo) se comparte con las entradas COMPUTER y VIDEO.

Conexión de la entrada HDMI (sólo para VE281X/VE281/VE282X/VE282)

Puede conectar la salida HDMI de un reproductor de DVD, reproductor de disco duro, reproductor Blu-ray o PC portátil al conector HDMI IN del proyector.

NOTA: El conector HDMI IN es compatible con Plug & Play (DDC2B).

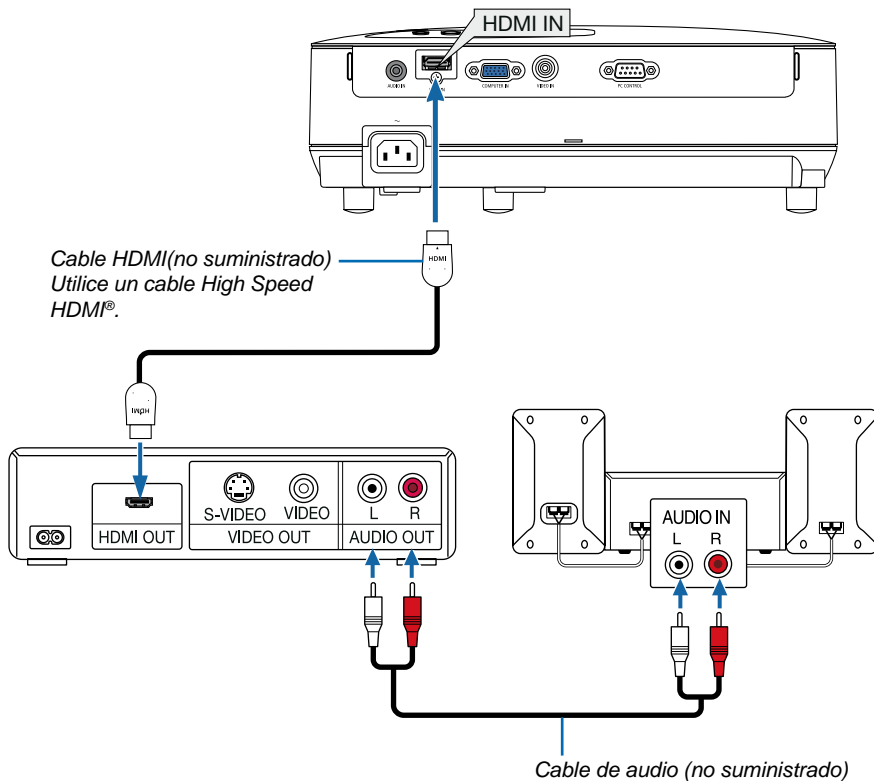

SUGERENCIA: Para los usuarios de equipo de audio video con un conector HDMI:

Seleccione "MEJORADA" en lugar de "NORMAL" si es que HDMI puede cambiarse entre "MEJORADA" y "NORMAL".

Esto mejorará el contraste de la imagen y áreas oscuras más detalladas.

Para más información sobre los ajustes, consulte el manual de instrucciones del equipo de audio video que se va a conectar.

- Al conectar el conector HDMI IN del proyector en el reproductor de DVD, el nivel de video del proyector puede realizar ajustes de acuerdo al nivel de video del reproductor de DVD. En el menú seleccione [AJUSTES HDMI] → [NIVEL DE VIDEO] y realice los ajustes necesario.
- Si no se puede escuchar el sonido de la entrada HDMI, en el menú seleccione [AJUSTES HDMI] → [SELECCIÓN DE AUDIO] → [HDMI]. (→ página 58)

NOTA: Señal HDMI

Si se quita el suministro eléctrico de CA del proyector (función de apagado directo), al visualizar una imagen conectada a la entrada HDMI puede que el proyector no muestre las imágenes correctamente la próxima vez que se encienda. En ese caso, desconecte el suministro de CA, apague el equipo HDMI (o desconecte el cable HDMI) y después conecte el suministro eléctrico de CA.

Conexión del cable de alimentación suministrado

Conecte el cable de alimentación suministrado al proyector.

Conecte primero la clavija de dos contactos del cable de alimentación suministrado a la toma AC IN del proyector, y luego conecte la otra clavija del cable de alimentación a una toma de corriente mural.

El proyector entrará en el modo de espera. Cuando se encuentre en el modo de espera, el indicador POWER se iluminará en naranja y el indicador STATUS se iluminará en verde cuando se seleccione [RED EN MODO DE ESPERA] para [MODO DE ESPERA].

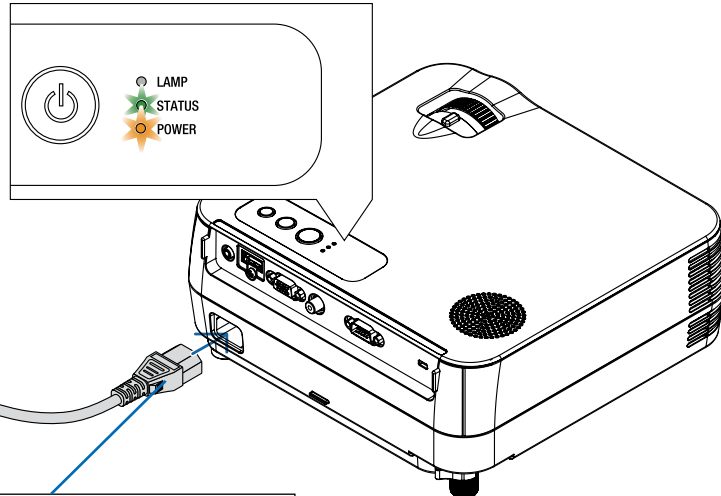

A la toma de corriente mural

Asegúrese de que los contactos queden completamente insertados tanto en la clavija de alimentación como en la toma de corriente mural.

PRECAUCIÓN:

Piezas del proyector podrían llegar a calentarse temporalmente si se apaga el proyector con el botón POWER o si desconecta el suministro de alimentación CA durante la operación del proyector de forma normal. Tenga precaución al recoger el proyector.

3. Proyección de una Imagen (Funcionamiento Básico)

En esta sección se describe la forma de encender el proyector y proyectar una imagen en la pantalla.

1 Para encender el proyector

1. Pulse el botón  (POWER) de la cubierta del proyector o el botón POWER ON del mando a distancia.

El indicador POWER se iluminará en verde y el proyector estará listo para funcionar.

NOTA: Cuando se enciende el proyector, puede que tarde un poco en encenderse la luz de la lámpara.

SUGERENCIA:

- Si el indicador STATUS se enciende en naranja, la función [BLOQ. PANEL DE CONT.] está activada. (→ página 56)

Después de encender el proyector, asegúrese de encender el ordenador y la fuente de vídeo.

NOTA: Si no hay ninguna señal disponible, se visualizará una pantalla azul o negra o el logotipo de NEC (predeterminado). Tras un período de 45 segundos desde que el proyector muestra una pantalla azul, negra o el logotipo, [MODO ECO] cambiará automáticamente a [ACT.]. Esto se lleva a cabo cuando la opción [MODO ECO] está establecida en [DESACT.].

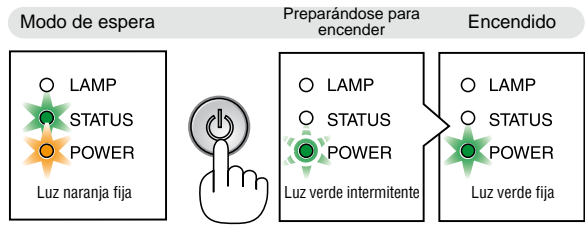
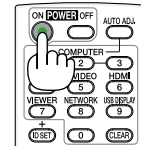
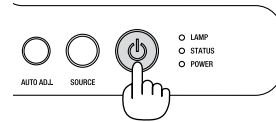

(→ página 67)

3. Proyección de una Imagen (Funcionamiento Básico)

Nota acerca de la pantalla inicial (pantalla de selección de idioma de menú)

Cuando encienda el proyector por primera vez, accederá al menú inicial. Este menú le da la oportunidad de seleccionar uno de los 27 idiomas del menú.

Para seleccionar un idioma de menú siga los pasos que se indican a continuación:

1. Utilice el botón \triangle , ∇ , \triangleleft o \triangleright para seleccionar uno de los 27 idiomas disponibles para el menú.

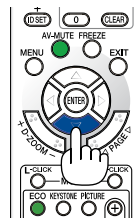

2. Pulse el botón ENTER para ejecutar la selección.

Después de hacer lo anterior, puede continuar con las operaciones del menú.

Si lo desea, puede seleccionar el idioma del menú más adelante.

(→ [IDIOMA] en la páginas 45, 54)

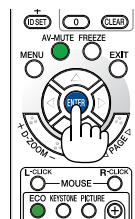

NOTA:

- En los siguientes casos, el proyector no se encenderá.
 - Si la temperatura interna del proyector es demasiado alta, el proyector detecta la condición de temperatura excesivamente alta. En esta condición, el proyector no se enciende para proteger el sistema interno. Si esto sucediera, espere hasta que los componentes internos del proyector se enfrien.
 - Si el indicador STATUS se enciende en color naranja tan pronto como se pulse el botón POWER, quiere decir que se ha establecido el BLOQ. PANEL DE CONT.
 - Si la lámpara no se enciende y si el indicador STATUS se enciende intermitentemente en un ciclo de seis, espere un minuto completo antes de conectar alimentación.
- El proyector no se puede apagar con el botón ON/STAND BY o con el botón POWER OFF mientras esté parpadeando en verde el indicador POWER en un ciclo de 0,5 segundos encendido y 0,5 segundos apagado.
- No desconecte el suministro de alimentación de CA en el proyector durante 60 segundos inmediatamente después de haberlo encendido y de visualizar una imagen.
- Inmediatamente después de encender el proyector, la pantalla puede parpadear. Esto es normal. Espere entre 3 y 5 minutos hasta que la luz de la lámpara se estabilice.
- Si enciende el proyector inmediatamente después de apagarse la lámpara o cuando la temperatura es elevada, los ventiladores funcionarán sin mostrar la imagen durante algún tiempo y después el proyector mostrará la imagen.

2 Selección de una fuente

Para seleccionar la fuente de ordenador o vídeo

NOTA: Encienda el ordenador o videograbadora conectado al proyector.

Selección desde la lista de fuentes

Pulse y suelte rápidamente el botón SOURCE en la cubierta del proyector para visualizar la lista de fuentes. Cada vez que pulse el botón SOURCE, la fuente de entrada cambiará en el orden siguiente: "ORDENADOR", "VIDEO", "HDMI". Para visualizar la fuente seleccionada, pulse el botón ENTER o permita una pausa de 2 segundos.

Detección automática de la señal

Pulse el botón SOURCE una vez. El proyector buscará la fuente de entrada disponible y la reproducirá. La fuente de entrada cambiará de la siguiente forma:

VE280X/VE280:

ORDENADOR → VIDEO → ORDENADOR → ...

VE281X/VE281/VE282X/VE282:

ORDENADOR → VIDEO → HDMI → ORDENADOR → ...

SUGERENCIA: Si no hay ninguna señal de entrada disponible, la entrada será omitida.

Utilizando el mando a distancia

VE280X/VE280: Pulse cualquiera de los siguientes botones COMPUTER 1 y VIDEO.

VE281X/VE281/VE282X/VE282: Pulse cualquiera de los siguientes botones COMPUTER 1, HDMI y VIDEO.

Seleccionar la fuente predeterminada

Puede colocar una fuente como la predeterminada de tal manera que se visualizará cada vez que el proyector se encienda.

1. Pulse el botón MENU.

Se visualizará el menú.

2. Pulse dos veces el botón ∇ para seleccionar [CONFIG.] y pulse el botón \triangleright o ENTER para seleccionar [GENERAL].

3. Pulse cuatro veces el botón \triangleright para seleccionar [OPCIONES(2)].

4. Pulse cinco veces el botón ∇ para seleccionar [SELEC. FUENTE PREDET.] y pulse el botón \triangleleft o \triangleright .

5. Seleccione una fuente como la fuente predeterminada.

6. Pulse el botón EXIT varias veces hasta cerrar el menú.

7. Reinicie el proyector.

La fuente que seleccionó en el paso 5 será proyectada.

SUGERENCIA: Cuando el proyector se encuentra en modo de espera, al enviar una señal de ordenador desde un ordenador conectado a la entrada COMPUTER IN, se encenderá el proyector y al mismo tiempo se proyectará la imagen del ordenador. [ENC. AUTO ACT.(COMP.)](→ página 60)

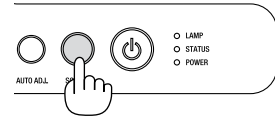

VE280X/VE280



VE281X/VE281/VE282X/VE282

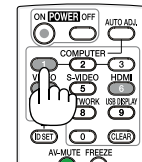

MODO DE ESPERA	◀	NORMAL	▶
CONEXIÓN DIRECTA	+	DESACT.	▶
ENC. AUTO ACT.(COMP.)	+	DESACT.	▶
ENC. AUTO. DESACT.	+	DESACT.	▶
SELEC. FUENTE PREDET.	+	ULTIMA	▶

③ Ajuste del tamaño y la posición de la imagen

Utilice la pata de inclinación ajustable, la palanca de zoom o el aro de enfoque para ajustar el tamaño y la posición de la imagen.

Los dibujos y los cables no aparecen en las ilustraciones de este capítulo para mostrar los ejemplos con mayor claridad.

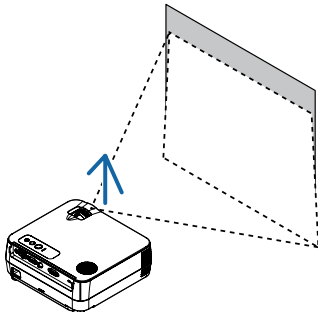
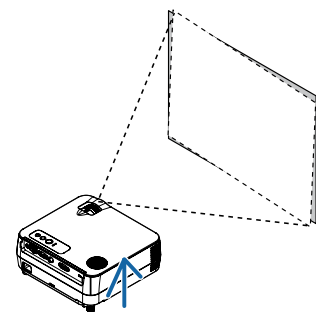
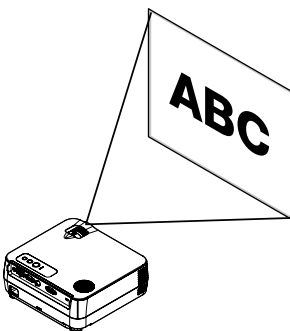
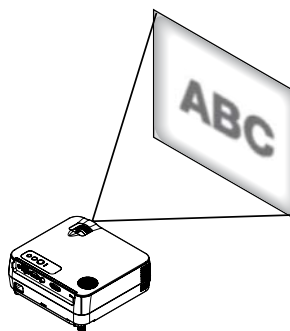
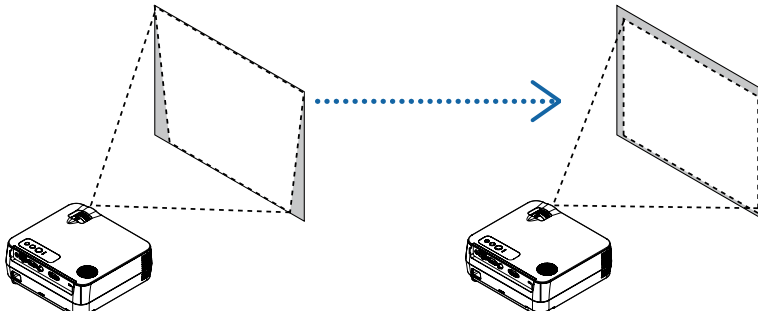
<p>Ajuste del ángulo de proyección (la altura de una imagen) [Pata de inclinación] (→ página 21)</p> 	<p>Ajuste de la inclinación izquierda y derecha de una imagen [Pata trasera] (→ página 21)</p> 
<p>Ajuste con precisión el tamaño de una imagen [Palanca de zoom] (→ página 22)</p> 	<p>Ajuste del enfoque [Aro de enfoque] (→ página 22)</p> 
<p>Ajuste de la corrección de distorsión trapezoidal [KEYSTONE] (→ página 23)</p> 	

3. Proyección de una Imagen (Funcionamiento Básico)

Ajuste de las patas de inclinación

1. Levante la parte delantera del proyector.

⚠ PRECAUCIÓN

No intente tocar la salida de ventilación durante el ajuste de la inclinación de las patas puesto que puede haberse calentado mientras el proyector está activado y después de su desactivación.

2. Gire la pata de inclinación ajustable situada en la parte delantera del proyector de modo que pueda extender la pata de inclinación ajustable.

La pata de inclinación puede extenderse hasta 0,7 pulgadas/18 mm.

Puede inclinar la parte delantera del proyector hasta alcanzar aproximadamente unos 5 grados sobre el plano horizontal.

⚠ PRECAUCIÓN

- No utilice las patas de inclinación con otro propósito que no sea el originalmente establecido. El uso incorrecto, como la utilización de la pata de inclinación para transportar o colgar (en una pared o techo) el proyector pueden dañar el proyector.

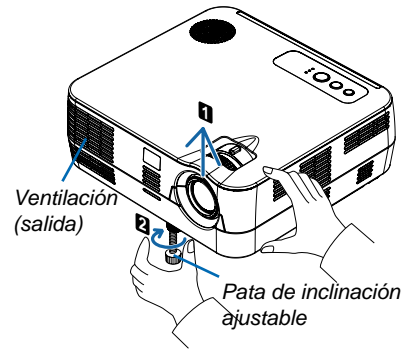

Ajuste de la inclinación izquierda y derecha de una imagen [Pata trasera]

1. Retire el separador (goma negra) de la pata trasera.

Conserve el separador para utilizarlo más adelante.

2. Gire la pata trasera.

La pata trasera puede extenderse hasta 0,4 pulgadas/10 mm. Si gira la pata trasera podrá colocar el proyector en posición horizontal.

NOTA: Tras utilizar el proyector, vuelva a colocar el separador en la pata trasera.

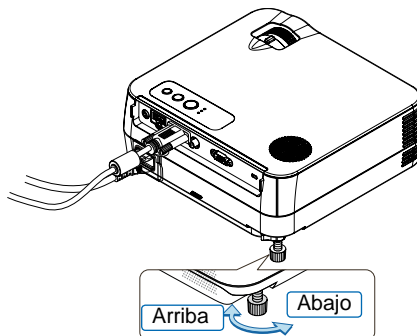
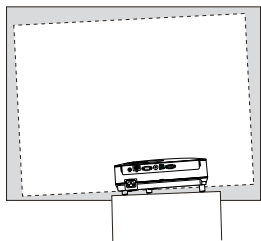
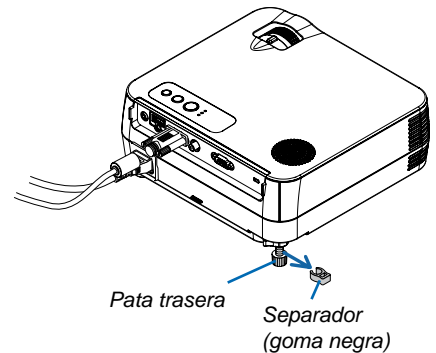

3. Proyección de una Imagen (Funcionamiento Básico)

Zoom

Use la palanca de zoom para ajustar bien el tamaño de la imagen en la pantalla

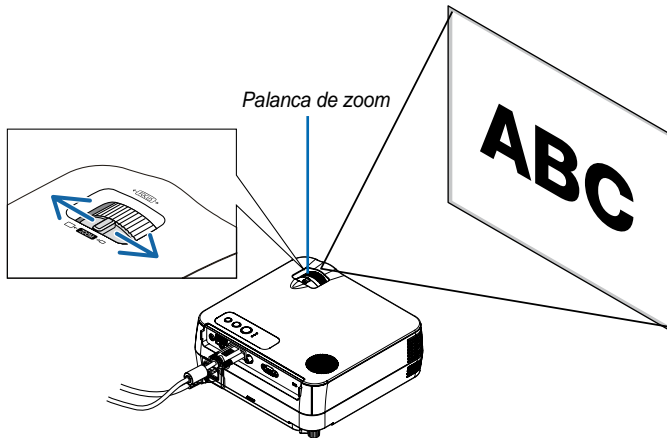

Enfoque

Utilice el aro FOCUS para lograr el mejor enfoque.

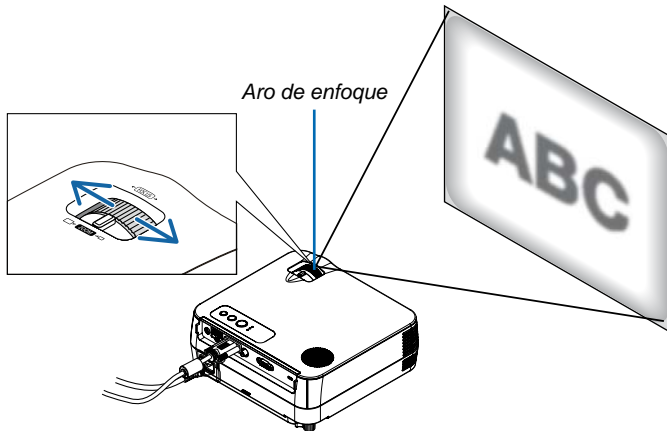

4 Corrección de la distorsión trapezoidal

Corrección de la distorsión trapezoidal

Si la pantalla se inclina verticalmente, la distorsión trapezoidal aumenta. Lleve a cabo los siguientes pasos para corregir la distorsión trapezoidal



NOTA:

- La corrección de la distorsión trapezoidal puede hacer que la imagen aparezca ligeramente borrosa debido a que la corrección se realiza electrónicamente.
- Puede estrecharse el margen de corrección trapezoidal, según la señal o la selección de relación de aspecto.
- Cuando realiza la compensación de extremidad de la corrección de trapecio, es posible de que el menú de la pantalla se extienda al exterior debido a la proporción latitud-altura. En caso de la situación, por favor lo ajuste dentro de la pantalla.

3. Proyección de una Imagen (Funcionamiento Básico)

Ajuste con el mando a distancia

1. Pulse el botón KEYSTONE.

La barra Keystone se visualizará.

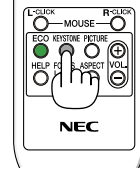
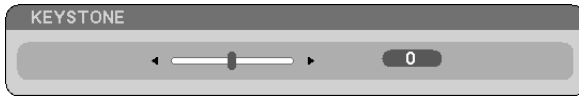

2. Use el botón ◀ o ▶ para corregir la distorsión de keystone.

Ajuste hasta que los lados derecho e izquierdo estén paralelos.

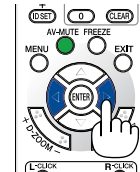
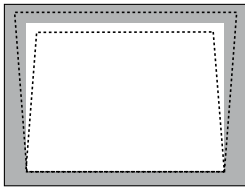

3. Pulse el botón ENTER.

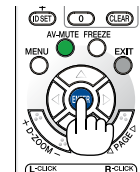

NOTA:

- El intervalo máximo de corrección vertical trapezoidal es de +/-40 grados. Este intervalo máximo puede ser menor dependiendo del ajuste de la señal o de la relación de aspecto. Cuando el modo de 3D está activado, el rango de corrección trapezoidal será también más pequeño.
- El intervalo de corrección trapezoidal no es el ángulo máximo de inclinación del proyector.
- La corrección trapezoidal izquierda y derecha (horizontal) no está disponible.

5 Optimización automática de la señal de ordenador

Ajuste de la imagen utilizando la función de Ajuste automático

Optimización automática de una imagen de ordenador.

Pulse el botón AUTO ADJ. para optimizar automáticamente una imagen de ordenador.

Este ajuste puede ser necesario al conectar el ordenador por primera vez.

[Imagen de baja calidad]

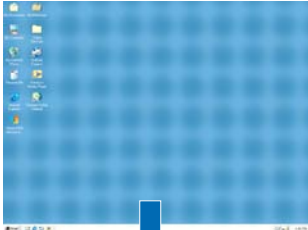

[Imagen normal]

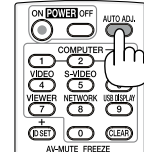
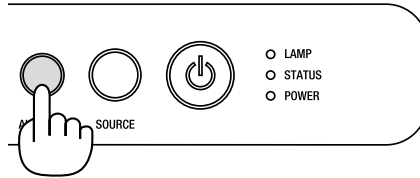
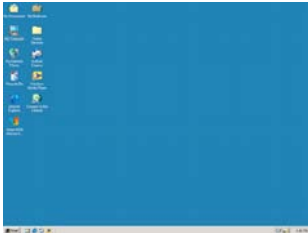

NOTA:

Algunas señales pueden tardar en aparecer o pueden no visualizarse correctamente.

- La función Auto Ajuste funcionará sólo para la señal de ordenador (RGB).
- Si la función de ajuste automático (botón Auto Adjust) no puede optimizar la señal de ordenador, intente ajustar los parámetros [HORIZONTAL], [VERTICAL], [RELOJ] y [FASE] de forma manual. (→ páginas 49, 50)

6 Aumento o disminución del volumen

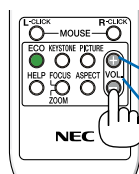

Se puede ajustar el nivel de sonido del altavoz del proyector.

Aumente el volumen

Disminuya el volumen

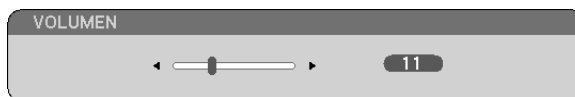

NOTA: No se puede ajustar el volumen de sonido de [PITIDO]. Para apagar el sonido de [PITIDO], desde el menú, seleccione [CONFIGURACIÓN] → [OPCIONES(1)] → [PITIDO] → [DESACT.]. (→ página 58)

7 Para apagar el proyector

Para apagar el proyector:

1. **Primero pulse el botón  (POWER) de la cubierta del proyector o el botón POWER OFF del mando a distancia.**

Aparecerá el mensaje [ALIMENTACIÓN DESACTIVADA / ¿ESTÁ USTED SEGURO? / SESIÓN-AHORRO DE CO2 X.XXX[g-CO2]].

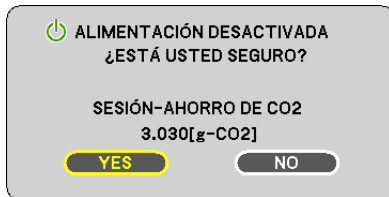
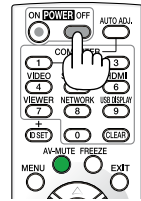
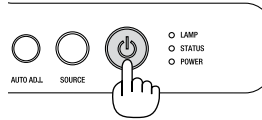

2. **En segundo lugar, pulse el botón  (POWER) de la cubierta del proyector, o el botón ENTER o el botón POWER OFF del mando a distancia.**

La lámpara se apagará y el proyector entrará en el modo de espera. Cuando se encuentre en el modo de espera, el indicador POWER se iluminará en naranja y el indicador STATUS se iluminará en verde cuando se seleccione [RED EN MODO DE ESPERA] para [MODO DE ESPERA].

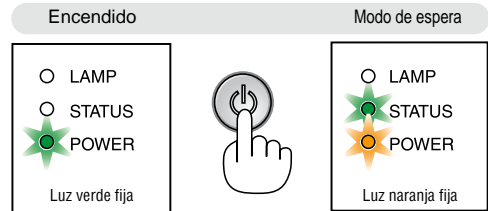

3. **Finalmente, desenchufe el cable de alimentación.**

El indicador POWER se apagará.

PRECAUCIÓN:

Partes del proyector podrían calentarse temporalmente si se desconecta el suministro de alimentación de CA ya sea durante la operación normal del proyector o durante el funcionamiento del ventilador de enfriamiento. Tenga precaución al recoger el proyector.

NOTA:

- No apague la alimentación durante 60 segundos inmediatamente después de encenderla y de visualizar una imagen.
- Después de realizar ajustes o cambios y cerrar el menú, no desconecte el suministro de alimentación de CA antes de que transcurran 10 segundos. De lo contrario, los cambios y ajustes realizados pueden perderse.

⑧ Cuando termine de usar el proyector

Preparativos: Asegúrese de que el proyector esté apagado.

1. *Desconecte todos los demás cables.*
2. *Retraiga la pata de inclinación ajustables si están extendidas.*

4. Funciones convenientes

❶ Interrupción de la imagen y del sonido

Pulse el botón AV-MUTE para interrumpir brevemente la reproducción de la imagen y del sonido. Vuelva a pulsar el botón para restaurar la imagen y el sonido

NOTA: Aun cuando se apague la imagen, el menú permanecerá en la pantalla.

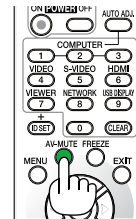

❷ Para congelar una imagen

Pulse el botón FREEZE para congelar una imagen. Púlselo de nuevo para reanudar el movimiento.

NOTA: La imagen se congela, pero la reproducción del vídeo original continúa.

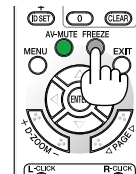

❸ Para ampliar y mover una imagen

Puede ampliar la imagen hasta cuatro veces.

NOTA: La ampliación máxima puede ser menor a cuatro veces dependiendo de la señal o al seleccionar [ZOOM ANCHO] para [RELACIÓN DE ASPECTO].

Para ello:

1. Pulse el botón D-ZOOM (+) para ampliar la imagen.

Para mover la imagen ampliada, utilice el botón Δ , ∇ , \triangleleft o \triangleright .

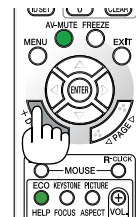
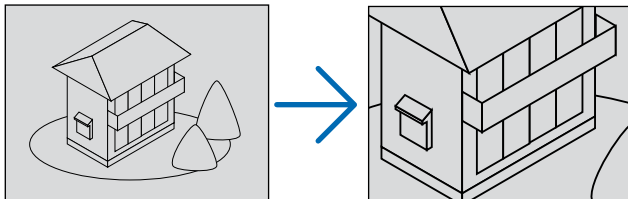

2. Pulse el botón Δ , ∇ , \triangleleft o \triangleright .

El área de la imagen ampliada se moverá

3. Pulse el botón D-ZOOM (-).

Cada vez que pulse el botón D-ZOOM (-), la imagen se reducirá.

NOTA:

- Se ampliará o se reducirá la imagen en el centro de la pantalla.
- Al visualizar el menú se cancelará la ampliación actual.

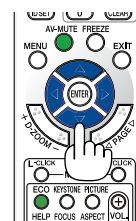

4 Cambio del Modo Eco

Esta función le permite seleccionar dos modos de luminosidad para la lámpara: Modos DESACT. y ACT. La vida útil de la lámpara puede prolongarse encendiendo el [MODO ECO].

MODO ECO	Descripción	Estado del indicador LAMP
DESACT.	Este es el ajuste predeterminado (100% de luminosidad).	Apagado ○ LAMP ○ STATUS
ACT.	Seleccione este modo para prolongar la vida útil de la lámpara (aprox. 80% de luminosidad.)	La luz constante en verde ★ LAMP ○ STATUS

Para encender el [MODO ECO], realice lo siguiente:

1. **Pulse el botón ECO del mando a distancia para visualizar la pantalla [MODO ECO].**
2. **Utilice el botón Δ o ∇ , para seleccionar [ACT.].**
3. **Pulse el botón ENTER.**

Para cambiar de [ACT.] a [DESACT.], vuelva al paso 2 y seleccione [DESACT.]. Repita el paso 3.

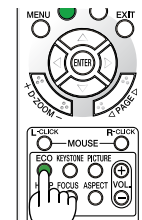

NOTA:

- Se puede cambiar el MODO ECO si se utiliza el menú. Seleccione [CONFIG.] → [GENERAL] → [MODO ECO].
- La vida restante y las horas de uso de la lámpara se pueden comprobar en [TIEMPO DE USO]. Seleccione [INFO.] → [TIEMPO DE USO].
- El proyector siempre entrará en la condición de [MODO ECO] [ACT.] durante 90 segundos inmediatamente después de haber encendido el proyector. Las condiciones de la lámpara no se verán afectadas aún cuando se cambie [MODO ECO] dentro de este periodo de tiempo.
- Tras un período de 45 segundos desde que el proyector muestra una pantalla azul, negra o el logotipo, [MODO ECO] cambiará automáticamente a [ACT.]. Esto se lleva a cabo cuando la opción [MODO ECO] está establecida en [DESACT.].
- Si el proyector se recalienta en el modo [DESACT.], el [MODO ECO] puede cambiar automáticamente al modo [ACT.] para proteger el proyector. Cuando el proyector se encuentra en el modo [ACT.], disminuye el brillo de la imagen. Cuando se restablece la temperatura normal en el proyector, el [MODO ECO] vuelve al modo [DESACT.].

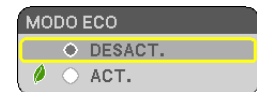

5 Comprobación del efecto de ahorro de energía [MEDIDOR DE CO2]

Esta característica mostrará el efecto de ahorro de energía en términos de reducción de la emisión de CO₂ (kg) cuando el [MODO ECO] del proyector se ajusta a [ACT.]. Esta característica se llama [MEDIDOR DE CO2].

Hay dos mensajes: [AHORRO TOTAL DE CO2] y [SESIÓN-AHORRO DE CO2]. El mensaje [AHORRO TOTAL DE CO2] muestran la cantidad total de la reducción de la emisión de CO₂ desde el momento del transporte hasta ahora. Puede usted comprobar la información en [TIEMPO DE USO] desde [INFO.] del menú. (→ página 62)



El mensaje [SESIÓN-AHORRO DE CO2] muestra la cantidad de la reducción de la emisión de CO₂ entre el cambio a MODO ECO inmediatamente después de la activación y desactivación de la energía. Se visualizará el mensaje [SESIÓN-AHORRO DE CO2] en el mensaje [ALIMENTACIÓN DESACTIVADA / ¿ESTÁ USTED SEGURO?] en el momento de la desactivación de la energía.

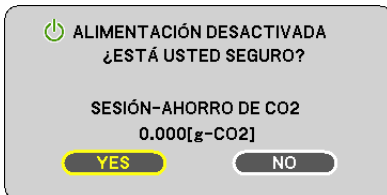

SUGERENCIA:

- La fórmula que se muestra a continuación se utiliza para calcular la cantidad de reducción de la emisión de CO₂.

$$\text{Cantidad de reducción de la emisión de CO}_2 = \text{Consumo de energía en DESACT. para MODO ECO} - \text{Consumo de energía en ACT. para MODO ECO} \times \text{factor de conversión del CO}_2$$
- * El cálculo de la reducción de la emisión de CO₂ se basa en una publicación de la OCDE "Emisiones de la combustión de combustible, Edición 2008".
- Esta fórmula no se aplicará al consumo de energía que no sea afectada por el hecho de que [MODE ECO] esté activado o desactivado.

6 Utilizar el Receptor de Ratón Remoto Opcional (NP01MR)

El receptor de ratón remoto opcional le facilita trabajar las funciones del ratón de su ordenador desde el mando a distancia. Esta función resulta de gran utilidad para desplazarse haciendo clic por las presentaciones generadas en su ordenador.

Conexión del receptor de ratón remoto al ordenador

Si desea utilizar la función de ratón remoto, conecte el receptor de ratón al ordenador. El receptor de ratón remoto puede conectarse directamente al puerto USB (tipo A) del ordenador.

NOTA: Dependiendo del tipo de conexión o del sistema operativo de su ordenador, puede ser necesario reiniciar el ordenador o cambiar la configuración del mismo.

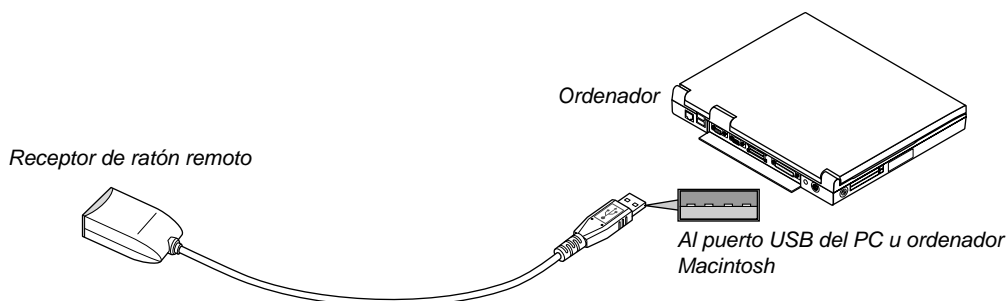

Control de un ordenador a través del receptor de ratón remoto

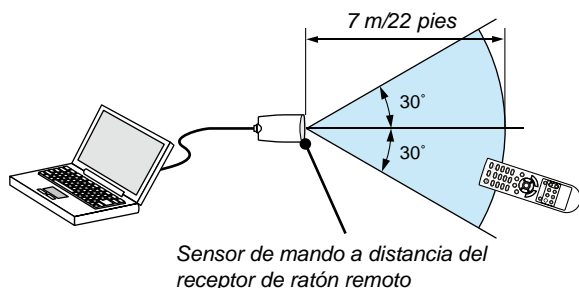

Conexión utilizando el terminal USB

Para PC, el receptor de ratón puede utilizarse solamente con el sistema operativo Windows XP*, Windows 2000, Windows Vista, Windows 7, o Mac OS X 10.0.0 o mayor.

** NOTA: En SP1 o versión más vieja de Windows XP, si el cursor del ratón no se mueve correctamente, haga lo siguiente: Quite la marca de la casilla de aumento de precisión del puntero situada bajo el control deslizante de velocidad del ratón en el cuadro de diálogo de Propiedades del ratón [Ficha Opciones de puntero].*

NOTA: Los botones PAGE Δ y ∇ no funcionan con PowerPoint para Macintosh.

NOTA: Después de desconectar el receptor de ratón, espere al menos 5 segundos antes de volver a conectarlo y viceversa. El ordenador puede no identificar el receptor de ratón si éste es conectado y desconectado repetidamente a cortos intervalos.

Para controlar el ratón del ordenador desde el mando a distancia

Puede controlar el ratón del ordenador desde el mando a distancia.

Botón PAGE \triangle/∇ : Para desplazar el área de visualización en la ventana o para ir a la diapositiva anterior o siguiente al usar PowerPoint en el ordenador.

Botones $\triangle/\nabla</math> o $>/\triangleright$: Para mover el cursor en el ordenador.$

Botón MOUSE L-CLICK: Funciona de la misma forma que el botón izquierdo del ratón.

Botón MOUSE R-CLICK: Funciona de la misma forma que el botón derecho del ratón.

NOTA:

- Si controla el ordenador mediante el botón $\triangle/\nabla</math> o $>/\triangleright$ mientras se visualiza el menú, tanto el menú como el puntero del ratón serán afectados. Cierre el menú y lleve a cabo la operación con el ratón.$
 - Los botones PAGE \triangle y ∇ no funcionan con PowerPoint para Macintosh.
-

Acerca del modo arrastrar:

Pulsando el botón MOUSE L-CLICK o R-CLICK durante 2 o 3 segundos y luego soltándolo, se ajusta el modo arrastrar y se puede llevar a cabo la función de arrastre simplemente pulsando el botón $\triangle/\nabla</math> o $>/\triangleright$. Para dejar caer el ítem, pulse el botón MOUSE L-CLICK (o R-CLICK). Para cancelarlo, pulse el botón MOUSE R-CLICK (o L-CLICK).$

SUGERENCIA: se puede cambiar la velocidad del puntero en el cuadro de Propiedades del Ratón de Windows. Para más información consulte la documentación de usuario o la ayuda en red suministrada con su ordenador.

7 Utilizar el cable de ordenador (VGA) para operar el proyector (Virtual Remote Tool)

Utilizando el software de utilidad “Virtual Remote Tool” incluido en el CD-ROM adjunto del proyector NEC, se puede visualizar la pantalla remota virtual (o barra de herramientas) en la pantalla de su ordenador.

Esto le ayudará a llevar cabo operaciones tales como encender y apagar el proyector y la selección de señal a través del cable de ordenador (VGA), cable de serie, o conexión USB (VE282X/VE282).



Pantalla remota virtual



Barra de herramientas

Esta sección proporciona un perfil de preparación para utilizar Virtual Remote Tool.

Para obtener información sobre cómo utilizar Virtual Remote Tool, vea la Ayuda de Virtual Remote Tool. (→ página 38)

Paso 1: Instalar Virtual Remote Tool en el ordenador. (→ página 34)

Paso 2: Conectar el proyector al ordenador. (→ página 36)

Paso 3: Iniciar Virtual Remote Tool. (→ página 37)

NOTA:

- Cuando se selecciona [ORDENADOR] desde su selección de fuente, la pantalla remota virtual o la barra de herramientas se visualizará al igual que la pantalla de su ordenador.
- Para utilizar Virtual Remote Tool, utilice el cable de ordenador suministrado (VGA) para conectar el conector COMPUTER IN directamente al conector de salida del monitor del ordenador.
Utilizar un interruptor u otros cables que no sean el cable de ordenador (VGA) suministrado podría causar un fallo de comunicación de señal.
Conector del cable VGA:
Nº de clavijas 12 y 15 se requieren para DDC/CI.
- Virtual Remote Tool puede que no funcione dependiendo de las especificaciones de su ordenador y de la versión de los adaptadores gráficos o controladores (drivers).
- La función de transferencia de LOGO no está disponible en proyectores de esta serie.

SUGERENCIA:

- El conector COMPUTER IN del proyector es compatible con DDC/CI (Canal de datos de pantalla / Interfaz de comandos). DDC/CI es un interfaz estándar para la comunicación bidireccional entre la pantalla/proyector y el ordenador.
- Las herramientas virtuales remotas se pueden conectar con USB.
En octubre de 2012, las herramientas virtuales remotas podrán ser controladas por USB.
Las herramientas virtuales remotas actualizadas pueden ser descargadas la siguiente página web:
http://www.nec-display.com/dl/en/pj_soft/lineup.html

Paso 1: Instalar Virtual Remote Tool en el ordenador

Sistemas Operativos Compatibles

Virtual Remote Tool se ejecutará en los siguientes sistemas operativos.

Windows 7 Home Basic, Windows 7 Home Premium, Windows 7 Professional, Windows 7 Ultimate,
Windows 7 Enterprise, Windows Vista Home Basic, Windows Vista Home Premium,
Windows Vista Business, Windows Vista Enterprise, Windows Vista Ultimate

Windows XP Home Edition *1, Windows XP Professional *1

*1: Para ejecutar Virtual Remote Tool, se requiere "Microsoft .NET Framework Version 2.0 o posterior". Microsoft .NET Framework Version 2.0 o posterior se encuentra disponible en la página web de Microsoft. Instale Microsoft .NET Framework Version 2.0 o posterior en su ordenador.

NOTA:

- Para instalar Virtual Remote Tool, el usuario de Windows debe tener privilegios de "Administrador" (Windows 7, Windows Vista and Windows XP).
- Cierre todos los programas en ejecución antes de instalar Virtual Remote Tool. Si hay algún programa en ejecución, la instalación puede no ser completada.

1 Introduzca el CD-ROM adjunto del proyector NEC en su unidad de CD-ROM.

Se visualizarán las carpetas del CD-ROM del proyector NEC. Si no se visualizan las carpetas, haga clic con el botón derecho del ratón en el icono de la unidad CD/DVD en Windows' "Ordenador" (o "Mi Ordenador") y seleccione "Abrir".

2 Haga doble clic en "software", "Virtual Remote Tool" y luego en "32bit" o "64bit".

Se visualizará el icono "VRT.exe".

3 Haga doble clic en el icono "VRT.exe"

Se iniciará el Instalador y aparecerá la pantalla de Asistente.

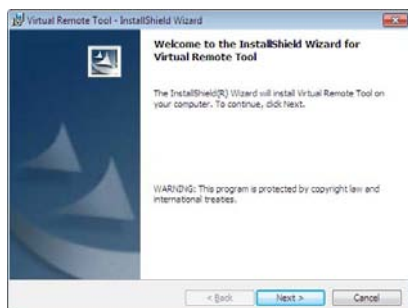

4 Haga clic en "Next".

Se visualizará la pantalla "END USER LICENSE AGREEMENT".

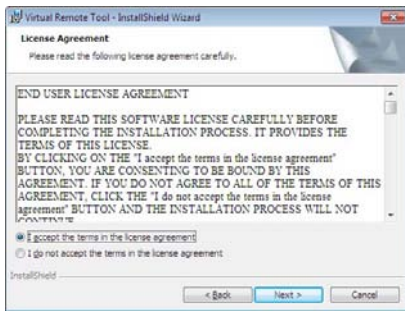

Lea "END USER LICENSE AGREEMENT" detenidamente.

5 Si está usted de acuerdo, haga clic en "I accept the terms in the license agreement" y luego haga clic en "Next".

- Siga las instrucciones en la pantalla del instalador para completar la instalación.

SUGERENCIA:

Desinstalar Virtual Remote Tool.

Preparativos:

Cierre Virtual Remote Tool antes de desinstalar. Para desinstalar Virtual Remote Tool, la cuenta del usuario de Windows debe de tener privilegio "Administrador" (Windows 7 y Windows Vista) o privilegio "Administrador del ordenador" (Windows XP).

• Para Windows 7/Windows Vista

1 Haga clic en "Iniciar" y luego en "Panel de control".

Aparecerá la ventana de Panel de control.

2 Haga clic en "Desinstalar un programa" debajo de "Programas"

Aparecerá la ventana de "Programas y Características".

3 Seleccione y haga clic en Virtual Remote Tool.

4 Haga clic en "Desinstalar/Cambiar" o "Desinstalar".

• Cuando aparezca la ventana de "Control de cuentas de usuario", haga clic en "Continuar".

Siga las instrucciones en la pantalla para completar la desinstalación.

• Para Windows XP

1 Haga clic en "Iniciar" y luego en "Panel de control".

Aparecerá la ventana de Panel de control.

2 Haga doble clic en "Añadir / Eliminar programas".

Aparecerá la ventana de Añadir / Eliminar programas.

3 Haga clic en Virtual Remote Tool de la lista y luego haga clic en "Eliminar".

Siga las instrucciones en la pantalla para completar la desinstalación.

Paso 2: Conectar el proyector al ordenador

1 Utilice el cable de ordenador suministrado (VGA) para conectar el conector del proyector COMPUTER IN directamente al conector de salida del monitor del ordenador.

2 Conecte el cable de alimentación suministrado a la entrada de CA del proyector y a la toma de la pared.

El proyector se encuentra en modo de espera.

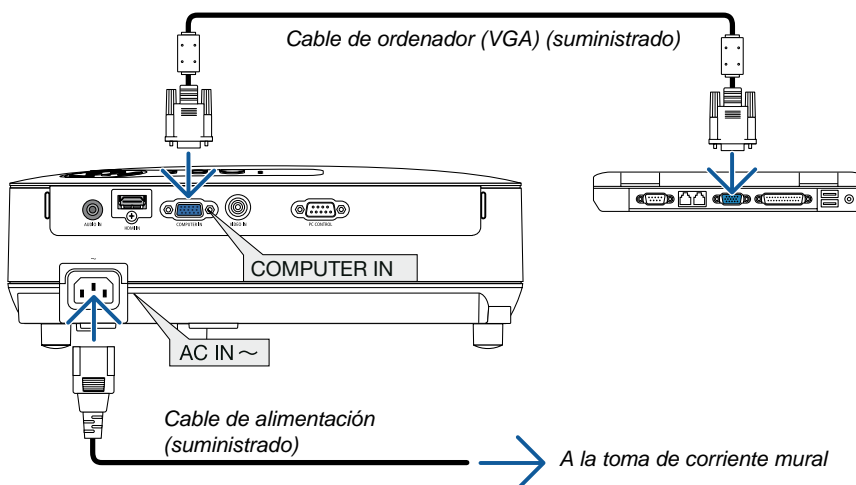

SUGERENCIA:

• Cuando se inicia Virtual Remote Tool por primera vez, aparecerá la ventana "Easy Setup" para navegar sus conexiones.

Paso 3: Iniciar Virtual Remote Tool

Empezar a utilizar el icono de atajo

- Haga doble clic en el icono de acceso directo  en el escritorio de Windows.



Comenzar desde el menú Inicio

- Haga clic en [Inicio] → [Todos los programas] o [Programas] → [NEC Projector User Supportware] → [Virtual Remote Tool] → [Virtual Remote Tool].

Cuando se inicia Virtual Remote Tool por primera vez, aparecerá la ventana “Easy Setup”.

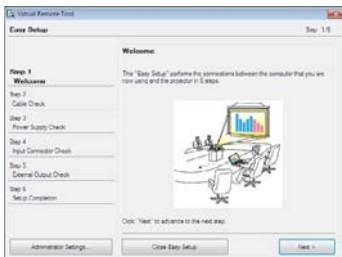

Siga las instrucciones en la pantalla

Cuando se completa “Easy Setup”, aparecerá la pantalla Virtual Remote Tool.



NOTA:

- Cuando el [NORMAL] está seleccionado para el [MODO DE ESPERA] en el menú, el proyector no puede ser encendido a través de una conexión por cable de ordenador (VGA) y conexión USB (VE282/VE282).

SUGERENCIA:

- Se puede visualizar la pantalla Virtual Remote Tool (o Barra de herramientas) sin visualizar la ventana “Easy Setup”. Para ello, haga clic para colocar una marca de visto bueno para Do not use Easy Setup next time en la pantalla en el Paso 6 en “Easy Setup”.

Cerrar Virtual Remote Tool

- 1 Haga clic en el icono  de Virtual Remote Tool en la Barra de herramientas. Aparecerá el menú emergente.



- 2 Haga clic en "Exit". Se cerrará Virtual Remote Tool.

Visualización del archivo de ayuda Virtual Remote Tool

- Visualización del archivo de ayuda utilizando la barra de tareas

- 1 Haga clic en el icono  de Virtual Remote Tool en la barra de tareas cuando Virtual Remote Tool está en ejecución. Aparecerá el menú emergente.

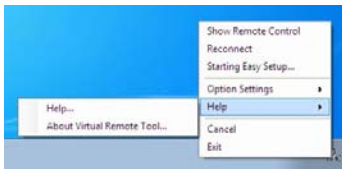

2. Haga clic en "Help". Aparecerá la pantalla de Ayuda.

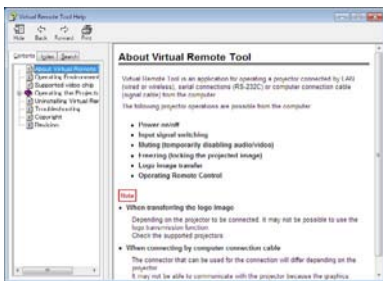

- Visualización del archivo de ayuda utilizando el Menú de inicio.

1. Haga clic en "Iniciar". "Todos los programas" o "Programas". "NEC Projector User Supportware". "Virtual Remote Tool". y luego "Virtual Remote Tool Help" en este orden. Aparecerá la pantalla de Ayuda.

8 Visualizar imágenes en 3D

El proyector ofrece imágenes en 3D al usuario que lleve puestas las gafas de obturación de LCD que se encuentran disponibles comercialmente.

PRECAUCIÓN

Precauciones sanitarias

Antes de la visualización, asegúrese de leer los consejos de cuidado sanitario que se encuentran en el manual del usuario incluido con sus gafas LCD de obturación o con sus archivos compatibles de 3D como por ejemplo DVD, video juegos, archivos de video de ordenador, etc.

Para evitar síntomas adversos, preste atención a lo siguiente:

- No utilice las gafas LCD de obturación para la visualización de materiales que no sean imágenes en 3D.
- Mantenga una distancia de 2 m o más entre la pantalla y el usuario. Visualizar imágenes en 3D desde una distancia demasiado corta puede dañar sus ojos.
- Evite la visualización de imágenes en 3D durante prolongados períodos de tiempo. Tome un descanso de 15 minutos o más después de cada hora de visualización.
- Si usted o cualquier otro miembro de su familia tiene antecedentes de convulsiones por sensibilidad a la luz, consulte a su médico antes de ver imágenes en 3D.
- Mientras visualiza imágenes en 3D, si siente algún malestar como por ejemplo náusea, mareo, vértigo, dolor de cabeza, fatiga visual, visión nublada, convulsiones, y entumecimiento, deje de verlas. Si los síntomas continúan, busque asistencia médica.
- Mire las imágenes en 3D desde la parte frontal de la pantalla. Mirarlas desde un ángulo puede causar fatiga o cansancio ocular.

Gafas LCD de obturación (recomendado)

- Gafas opcionales (NP02GL)

También puede utilizar el DLP® Link, disponible comercialmente, compatible con las gafas de obturación LCD.

Pasos para la visualización de imágenes en 3D en el proyector

1. Conecte el proyector a su equipo de video.

2. Encienda el proyector, abra el menú en pantalla y seleccione [ACT.] para el modo de 3D.

Para el procedimiento de operación de activación del modo en 3D, consulte "Menú en pantalla para imágenes en 3D" en la página siguiente.

3. Reproduzca sus archivos compatibles en 3D y utilice el proyector para mostrar la imagen.

4. Póngase sus gafas LCD de obturación para visualizar imágenes en 3D.

Consulte también el manual del usuario de sus gafas de obturación LCD para más información.

On-screen menu for 3D images

Siga los pasos mostrados en el menú de 3D.

1. Pulse el botón **MENU**.

Se visualizará el menú [Pantalla].

2. Pulse el botón ∇ dos veces y pulse el botón \triangleright .

El menú [CONFIG.] aparecerá en pantalla.

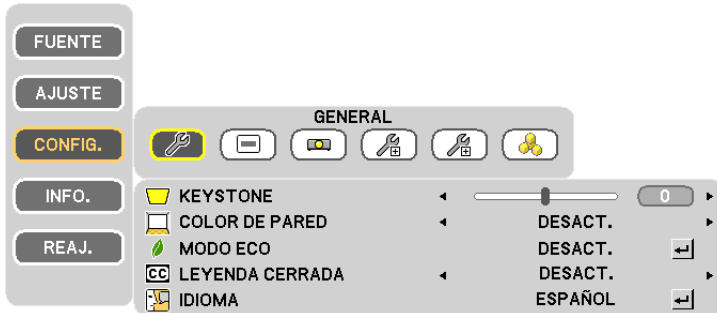

3. Pulse el botón \triangleright cinco veces.

El menú [3D] aparecerá.

[VE280X/VE280]



[VE281X/VE281/VE282X/VE282]



4. Pulse el botón ∇ para seleccionar una señal y pulse el botón **ENTER**.

5. Pulse el botón \triangleright para seleccionar [ACT].

El menú desaparecerá.

Entrada de selección conectada en una fuente de imágenes en 3D [ORDENADOR] (VE280X/VE280)/ [ORDENADOR/HDMI] (VE281X/VE281/VE282X/VE282)

Esta función cambia el modo de 3D a ACT. y DESACT. para cada entrada.

NOTA:

Para confirmar que la señal compatible de 3D es aceptada, utilice uno de los siguientes métodos:

- Asegúrese de que [3D] sea visualizado en la parte superior derecha de la pantalla tras seleccionar la fuente.
 - Visualice [INFO.] → [FUENTE (2)] → [SEÑAL 3D] y asegúrese de que "CON SOPORTE" sea visualizado.
-

NOTA:

- La distancia máxima para ver imágenes en 3D es de 10 m/394 pulgadas desde la superficie de la pantalla con las siguientes restricciones:
 - Brillo del proyector: 2000 lúmenes o más
 - Pantalla de ganancia: 1
 - Visualización de la posición: En frente hacia el centro de la pantalla
 - Luces exteriores: Ninguna
 - Gafas de obturación LCD: Uso opcional de gafas 3D (NP02GL)
 - Si el archivo en 3D es reproducido en su ordenador y la ejecución es pobre puede que sea causado por la CPU o por el chip de gráficos. En este caso podría tener dificultades a la hora de ver las imágenes de 3D según el modo previsto. Compruebe si su ordenador cumple los requerimientos suministrados en su manual del usuario incluido con su archivo de 3D.
 - Las gafas LCD de obturación compatibles con DLP® Link le permiten ver imágenes en 3D mediante la recepción de señales de sincronización, las cuales están incluidas en las imágenes del ojo izquierdo y derecho, reflejadas en la pantalla. Dependiendo de los entornos y condiciones como por ejemplo el brillo del entorno, tamaño de la pantalla o la distancia de visualización, las gafas LCD de obturación pueden fallar a la hora de recibir señales de sincronización, dando como resultado imágenes en 3D de baja calidad.
 - Cuando el modo de 3D está activado, el rango de corrección trapezoidal será más estrecho.
 - Cuando el modo de 3D está activado, los siguientes ajustes son inválidos.
[COLOR DE PARED], [PREAJUSTAR]
 - Consulte la pantalla de [FUENTE] bajo [INFO.] menú para obtener información sobre la compatibilidad con 3D de la señal de entrada.
 - Las otras señales que están incluidas en la "Lista de señales de entrada compatibles" de la página 74 estarán fuera de alcance o se mostrarán en 2D.
-

Detección de fallos al visualizar imágenes en 3D

Si las imágenes no son visualizadas en 3D o si las imágenes en 3D aparecen en 2D, compruebe la siguiente tabla. Consulte también el manual del usuario de su archivo de 3D o de sus gafas de obturación de LCD.

Posibles causas	Soluciones
<ul style="list-style-type: none"> • El archivo que está reproduciendo no es compatible con 3D. 	<ul style="list-style-type: none"> • Reproduzca un archivo compatible con 3D.
<ul style="list-style-type: none"> • El modo 3D fue desactivado para la fuente seleccionada. 	<ul style="list-style-type: none"> • Utilice el menú del proyector para activar el modo 3D para la fuente seleccionada (→ página 61)
<ul style="list-style-type: none"> • No está utilizando nuestras gafas de obturación de LCD recomendadas. 	<ul style="list-style-type: none"> • Utilice nuestras gafas de obturación LCD recomendadas (→ página 39)
<ul style="list-style-type: none"> • Si el obturador de su con las gafas de obturación de LCD no puede sincronizarse con la fuente actualmente proyectada, las causas posibles pueden ser las siguientes: <ul style="list-style-type: none"> - Sus gafas de obturación LCD no están activadas. - La batería de sus gafas de obturación de LCD es baja. - No está seleccionado el método de gafas correcto. 	<ul style="list-style-type: none"> • Active sus gafas de obturación de LCD. • Recargue la batería o cámbiela. • Cambie el método de gafas para ver en 3D utilizando el menú. (→ página 61)
<ul style="list-style-type: none"> - La distancia de visualización entre el espectador y la pantalla es demasiado grande. 	<ul style="list-style-type: none"> • Acérquese a la pantalla hasta que el espectador pueda visualizar imágenes en 3D. • O utilice el menú del proyector para seleccionar [SIN INVERTIR] para [INVERTIR I/D].
<ul style="list-style-type: none"> - Existen fuentes de luz brillante u otros proyectores cerca del espectador. 	<ul style="list-style-type: none"> • Mantenga las fuentes de luz o los otros proyectores lejos del espectador. • No mire hacia una fuente de luz brillante. • O utilice el menú del proyector para seleccionar [SIN INVERTIR] para [INVERTIR I/D].
<ul style="list-style-type: none"> • Si su ordenador no está ajustado para visualizar 3D, las causas posibles pueden ser las siguientes: <ul style="list-style-type: none"> - Su ordenador no cumple con los requerimientos para visualizar 3D. - Su ordenador no está ajustado para la salida de 3D. - La resolución de la señal de salida está fuera de alcance. - La velocidad de actualización de la señal de salida está fuera de alcance. 	<ul style="list-style-type: none"> • Compruebe si su ordenador cumple con los requerimientos suministrados en su manual del usuario incluido con su archivo de 3D. • Ajuste su ordenador para la salida de 3D. • Seleccione la resolución de la señal de salida compatible con 3D. • Cambie la velocidad de actualización a 120Hz.

5. Uso de los menús en pantalla

① Uso de los menús

NOTA: El menú en pantalla puede no visualizarse correctamente mientras se proyecta una imagen de vídeo entrelazada.

1. Pulse el botón **MENU** en el mando a distancia para visualizar el menú.



2. Pulse el botón \triangle/∇ en el mando a distancia para visualizar el submenú.

3. Pulse el botón **ENTER** o \triangleright en el mando a distancia para resaltar el elemento superior o la primera ficha.

4. Utilice los botones \triangle/∇ del mando a distancia para seleccionar el elemento que desea ajustar o configurar. Puede utilizar los botones $\triangleleft/\triangleright$ del mando a distancia para seleccionar la ficha deseada.

5. Ajuste el nivel o desactive o active el elemento seleccionado mediante el uso de los botones $\triangleleft/\triangleright$ del mando a distancia.

Los cambios se guardan hasta que se realiza un nuevo ajuste.

6. Repita los pasos 2 a 5 para ajustar un elemento adicional, o pulse el botón **EXIT** en el mando a distancia para salir de la visualización de menú.

NOTA: Cuando se visualice un menú o mensaje, es posible que se pierdan algunas líneas de información, dependiendo de la señal o de los ajustes.

7. Pulse el botón **MENU** para cerrar el menú.

*Para volver al menú anterior, pulse el botón **EXIT**.*

② Elementos de los menús

Menú Principal

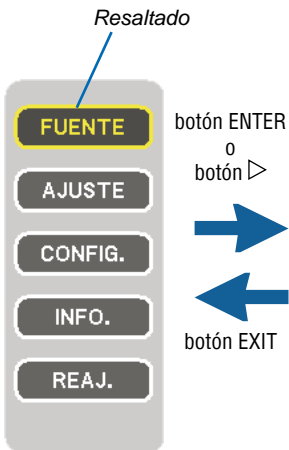

Menú Principal + Menú secundario

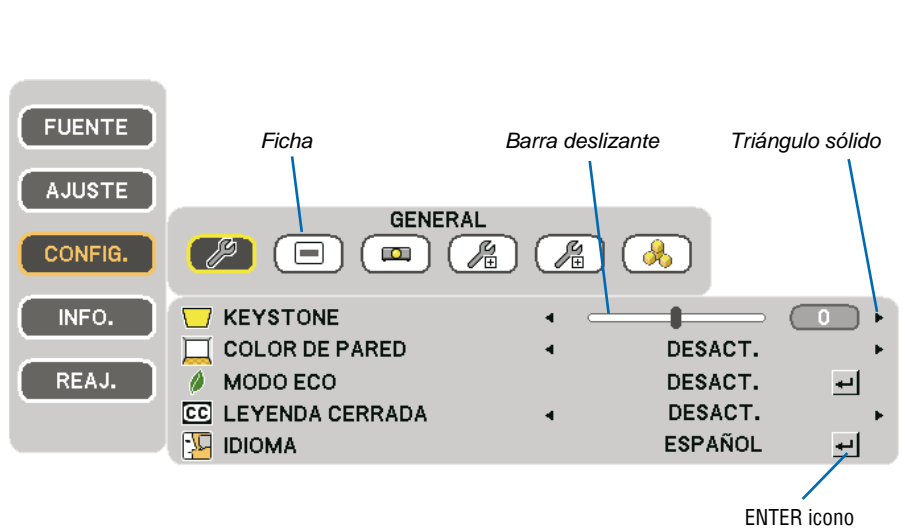

Las ventanas o cuadros de diálogo de menú normalmente tienen los siguientes elementos:

- Resaltado..... Indica el menú o elemento seleccionado.
- Triángulo sólido..... Indica que hay opciones adicionales disponibles. Un triángulo resaltado indica que el elemento está activo. Pulse el botón < o > en el mando a distancia.
- Ficha..... Indica un grupo de características en un cuadro de diálogo. Cuando se selecciona cualquiera de las fichas, la página correspondiente pasa a primer plano.
- Barra deslizante..... Indica ajustes o la dirección de ajuste. Pulse el botón < o > en el mando a distancia.
- ENTER icono..... Indica que hay más opciones disponibles. Pulse el botón ENTER en el mando a distancia para mostrar los elementos adicionales del menú.

3 Lista de los elementos de los menús

Dependiendo de la fuente de entrada, algunos elementos de los menús pueden no estar disponibles.

Elemento de Menú	Default	Opciones			
FUENTE					
ORDENADOR	*				
VIDEO	*				
HDMI (VE281X/VE281/VE282X/VE282)	*				
AJUSTE	AJUSTE DE LA IMAGEN	PREAJUSTAR	*	BRILLO-ALTO, PRESENTACIÓN, VIDEO, CINE, GRÁFICO, sRGB	
		CONTRASTE			
		BRILLO			
		DEFINICIÓN			
		COLOR			
		TINTE			
		CORRECCIÓN GAMMA	*	DINÁMICO, NATURAL, DETALLE DE NEGRO	
		CONTRASTE DINÁMICO	DESACT.	DESACT., ACT.	
	OPCIONES DE IMAGEN	RELOJ	*		
		FASE	*		
		HORIZONTAL	*		
		VERTICAL	*		
		SOBREDESVIACIÓN	AUTO	AUTO, DESACT., ACT.	
		RELACIÓN DE ASPECTO	*	AUTO, 4:3, 16:9, 15:9, 16:10, ZOOM ANCHO, NATURAL	
		POSICIÓN	0	-16° a +16°	
		REDUCCIÓN DE RUIDO	DESACT.	DESACT., BAJO, MEDIO, ALTO	
GENERAL	KEYSTONE	0	-40° a +40°		
	COLOR DE PARED	DESACT.	DESACT., PIZARRA BLANCA, PIZARRA, PIZARRA (GRIS), AMARILLO CLARO, AZUL CLARO, ROSADO CLARO		
	MODO ECO	DESACT.	DESACT., ACT.		
	LEYENDA CERRADA	DESACT.	DESACT., LEYENDA 1, LEYENDA 2, LEYENDA 3, LEYENDA 4, TEXTO 1, TEXTO 2, TEXTO 3, TEXTO 4		
	IDIOMA	ENGLISH		ENGLISH, DEUTSCH, FRANÇAIS, ITALIANO, ESPAÑOL, SVENSKA, 日本語	
				DANSK, PORTUGUÊS, ČEŠTINA, MAGYAR, POLSKI, NEDERLANDS, SUOMI	
				NORSK, TÜRKÇE, РУССКИЙ, عربي, Ελληνικά, 中文, 한국어, ROMÂNĂ, HRVATSKA, БЪЛГАРСКИ, INDONESIA, हिन्दी, ไทย	
	MENÚ	MENSAJE ECO	DESACT.	DESACT., ACT.	
		FONDO	LOGOTIPO	AZUL, NEGRO, LOGOTIPO	
	CONFIG.	INSTALACIÓN	ORIENTACIÓN	ESCRITORIO FRONTAL	ESCRITORIO FRONTAL, TECHO POSTERIOR, ESCRITORIO POSTERIOR, TECHO FRONTAL
BLOQ. PANEL DE CONT.			DESACT.	DESACT., ACT.	
OPCIONES(1)		VEL. DE COMUNICACIÓN (VE280X/VE280/VE281X/VE281)	38400bps	4800bps, 9600bps, 19200bps, 38400bps	
		MODO DE VENTILADOR	AUTO	AUTO, ALTO, ALTITUD ELEVADA	
		SELECCIONAR SENAL	AUTO	AUTO, 3.58NTSC, 4.43NTSC, PAL, PAL-M, PAL-N, PAL60, SECAM	
		MODO WXGA	DESACT.	DESACT., ACT.	
OPCIONES(2)		PITIDO	ACT.	DESACT., ACT.	
		AJUSTES HDMI (VE281X/VE281/VE282X/VE282)	NIVEL DE VIDEO	NORMAL	AUTO, NORMAL, MEJORADO
		SELECCIÓN DE AUDIO	HDMI	HDMI, ORDENADOR2	
		MODO DE ESPERA	NORMAL	NORMAL, RED EN MODO DE ESPERA	
3D	CONEXIÓN DIRECTA	DESACT.	DESACT., ACT.		
	ENC. AUTO ACT.(COMP.)	DESACT.	DESACT., ACT.		
	ENC. AUTO. DESACT.*1	0:30	DESACT., 0:05, 0:10, 0:15, 0:20, 0:30, 1:00		
TIEMPO DE USO	SELEC. FUENTE PREDET.	ÚLTIMA	VE280X/VE280: ÚLTIMA, AUTO, ORDENADOR, VIDEO VE281X/VE281/VE282X/VE282: ÚLTIMA, AUTO, ORDENADOR1, ORDENADOR2, HDMI, VIDEO		
	ORDENADOR (DETALLAR AJUSTES)	3D	DESACT.	DESACT., ACT.	
		INVERTIRIR I/D	SIN INVERTIR	SIN INVERTIR, INVERTIR	
	HDMI (DETALLAR AJUSTES) (VE281X/VE281/VE282X/VE282)	3D	DESACT.	DESACT., ACT.	
INVERTIRIR I/D		SIN INVERTIR	SIN INVERTIR, INVERTIR		
INFO.	FUENTE(1)	HRS UTILIZADAS DE LÁMP			
		AHORRO TOTAL DE CO2			
		RESOLUCIÓN			
		FRECUENCIA HORIZONTAL			
		FRECUENCIA VERTICAL			
	FUENTE(2)	TIPO DE SINCRONIZACIÓN			
		POLARIDAD SINCRONIZADA			
		TIPO DE ESCANEEO			
		TIPO DE SENAL			
		TIPO DE VIDEO			
VERSION	PROFUNDIDAD DE COLOR (VE281X/VE281/VE282X/VE282)				
	NIVEL DE VIDEO (VE281X/VE281/VE282X/VE282)				
OTROS	SENAL 3D				
	FIRMWARE				
REAJ.	DATA				
	MODEL NO.				
	SERIAL NUMBER				
	TODOS LOS DATOS				

* El asterisco (*) indica que el ajuste predeterminado varía según la señal.

*1 ENC. AUTO. DESACT.: Este artículo puede seleccionarse únicamente al seleccionar [NORMAL] para [MODO DE ESPERA].

4 Descripción de los menús y funciones [FUENTE]

[VE280X/VE280]



[VE281X/VE281/VE282X/VE282]



ORDENADOR

Selecciona el ordenador conectado en el conector de entrada COMPUTER IN.

NOTA:

- Al conectar la señal de entrada de componente en el conector COMPUTER IN, seleccione [ORDENADOR].
- El proyector determinará si la señal de entrada es RGB o de componente.

HDMI (VE281X/VE281/VE282X/VE282)

Seleccione el equipo compatible con HDMI conectado a su conector HDMI IN.

VIDEO

Selecciona el equipo conectado a la entrada VIDEO del proyector; puede ser una videograbadora, un reproductor de DVD o una cámara de documentos.

NOTA: Es posible que un cuadro se congele durante un período de tiempo breve cuando se reproduce un vídeo en modo de avance rápido o retroceso rápido con una fuente de vídeo.

5 Descripción de los menús y funciones [AJUSTE]

[AJUSTE DE LA IMAGEN]

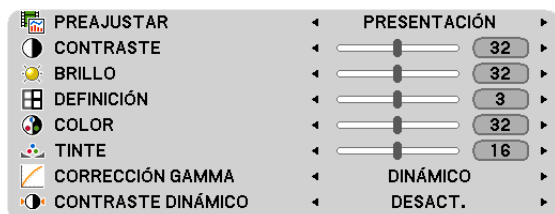

[PREAJUSTAR]

Esta función le permite seleccionar los ajustes óptimos para la imagen proyectada.

Existen 6 preajustes predeterminados de fábrica optimizados para los diferentes tipos de imágenes.

BRILLO-ALTO Recomendado para habitaciones con una iluminación con mucho brillo.

PRESENTACIÓN Recomendado para realizar una presentación utilizando un archivo de PowerPoint.

VIDEO Recomendado para ver programas de TV típicos.

CINE Recomendado para películas.

GRÁFICO..... Recomendado para gráficos.

sRGB Valores de color estándar Natural (Sólo RGB): Desactiva la función tecnología de escalado. El proyector muestra la imagen actual con su resolución verdadera.

[CONTRASTE]

Ajusta la intensidad de la imagen de acuerdo con la señal entrante.

[BRILLO]

Ajusta el nivel de brillo o la intensidad de la trama de fondo.

[DEFINICIÓN]

Controla los detalles de la imagen.

[COLOR]

Aumenta o disminuye el nivel de saturación del color.

[TINTE]

Varía el nivel de color de +/- verde a +/- azul. El nivel de rojo se usa como referencia.

Señal de entrada	CONTRASTE	BRILLO	DEFINICIÓN	COLOR	TINTE
ORDENADOR/HDMI (RGB)	Sí	Sí	Sí	No	No
ORDENADOR/HDMI (COMPONENTE)	Sí	Sí	Sí	Sí	Sí
VIDEO/COMPONENTE	Sí	Sí	Sí	Sí	Sí

HDMI: sólo para VE281X/VE281/VE282X/VE282

Sí = Ajustable, No = No ajustable

[CORRECCIÓN GAMMA]

Se recomienda usar cada modo para :

- DINÁMICOCrea una imagen con alto contraste.
- NATURALReproducción natural de la imagen.
- DETALLE DE NEGROEnfatiza los detalles en las áreas oscuras de la imagen.

[CONTRASTE DINÁMICO]

Encendiendo [CONTRASTE DINÁMICO] permite que la relación de contraste sea ajustada al nivel adecuado.

NOTA:

- *No pueda seleccionar [CONTRASTE DINÁMICO] en los estados siguientes:*
 - [PREAJUSTAR] no está en el estado de [BRILLO-ALTO].
 - [MODO ECO] está en el estado de [ACT.].
 - [MODO DE VENTILADOR] no está en el estado de [AUTO].
 - [COLOR DE PARED] no está en el estado de [DESACT.].
 - [LEYENDA CERRADA] está en el estado de [ACT.].
-

[OPCIONES DE IMAGEN]

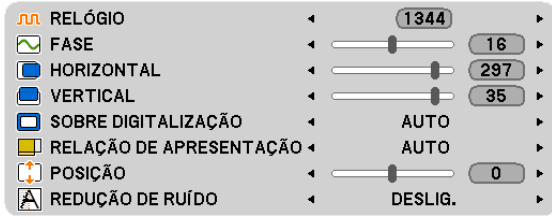

Ajuste del reloj y de la fase [RELOJ/FASE]

Esta función le permite ajustar manualmente el RELOJ y la FASE.

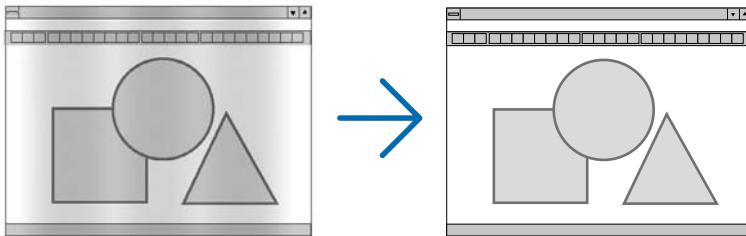

RELOJ..... Utilice esta opción para ajustar con precisión la imagen del ordenador o para eliminar eventuales franjas verticales. Esta función ajusta las frecuencias del reloj que eliminan las bandas horizontales que aparecen en la imagen.

Este ajuste puede ser necesario al conectar el ordenador por primera vez.

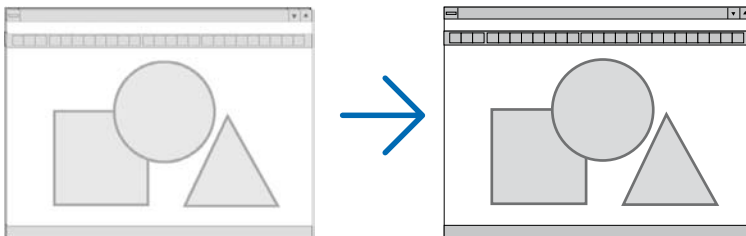

FASE..... Utilice esta opción para ajustar la fase del reloj o para reducir el ruido de vídeo, interferencias de puntos o interferencias de reflejos. (Esto resulta evidente cuando parte de la imagen parece tener reflejos)

Utilice [FASE] sólo después de completar el ajuste de [RELOJ].

Ajuste de la posición horizontal/vertical [HORIZONTAL/VERTICAL]

Ajusta la posición horizontal y vertical de la imagen.

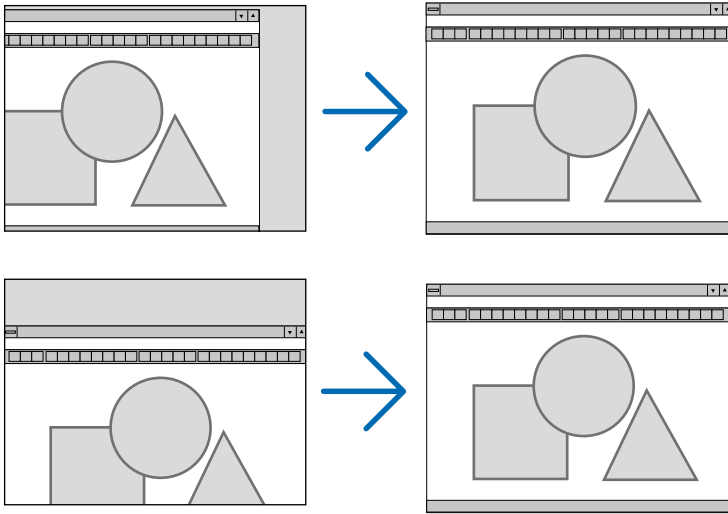

- Se puede distorsionar una imagen durante el ajuste de [RELOJ] y [FASE]. Esto no es un mal funcionamiento.
- Sus ajustes manuales de [RELOJ], [FASE], [HORIZONTAL], y [VERTICAL] para la señal actual serán almacenados en la memoria. La próxima vez que proyecte la señal con la misma resolución, frecuencia horizontal y vertical, sus ajustes se recuperarán y se aplicarán.

Para borrar los ajustes almacenados en la memoria, desde el menú, seleccione [REAJ.] → [TODOS LOS DATOS] y reajústelos.

NOTA:

- [REAJ.] → [TODOS LOS DATOS] no sólo se pertenecen a [Opción de Imagen]. (→ página 64).

Selección del porcentaje de sobre escaneo [SOBREDSEVIACIÓN].

Esta opción le permite configurar el sobre escaneo apropiado para una señal de entrada.

- AUTO Reproduce una imagen sobre escaneada adecuada (configuración determinada)
- DESACT. No realiza un sobre escaneo de la imagen.
- ACT..... Realiza un sobre escaneo de la imagen.

NOTA:

- No podrá seleccionar [SOBREDSEVIACIÓN] mientras esté usando las señales VIDEO.
- El [SOBREDSEVIACIÓN] no está disponible cuando el [RELACIÓN DE ASPECTO] está en modo [NATURAL].

Selección de la Relación de aspecto [RELACIÓN DE ASPECTO]

El término “relación de aspecto” se refiere a la relación entre la anchura y la altura de una imagen proyectada. El proyector determina automáticamente la señal entrante y la muestra en su relación de aspecto correspondiente.

- Esta tabla muestra resoluciones y relaciones de aspecto típicas compatibles con la mayoría de ordenadores.

	Resolución	Relación de aspecto
VGA	640 x 480	4:3
SVGA	800 x 600	4:3
XGA	1024 x 768	4:3
WXGA	1280 x 768	15:9
WXGA	1280 x 800	16:10
WXGA+	1440 x 900	16:10
SXGA	1280 x 1024	5:4
SXGA+	1400 x 1050	4:3
UXGA	1600 x 1200	4:3

5. Uso de los menús en pantalla

Opciones	Función
AUTO	El proyector determina automáticamente la señal entrante y la muestra en su relación de aspecto correspondiente. Puede que el proyector no determine correctamente la relación de aspecto dependiendo de la señal. En caso de esto ocurra, seleccione una de las relaciones de aspecto que figuran a continuación.
4:3	La imagen se muestra en una relación de aspecto de 4:3.
16:9	La imagen se muestra en una relación de aspecto de 16:9.
15:9	La imagen se muestra en una relación de aspecto de 15:9.
16:10	La imagen se muestra en una relación de aspecto de 16:10.
ZOOM ANCHO	La imagen se extiende por la izquierda y la derecha. Parte de la imagen en pantalla se corta por los bordes derecho e izquierdo y no es visible.
NATURAL	El proyector muestra la imagen actual en su resolución real cuando la señal de entrada del ordenador tiene una resolución menor que la resolución natural del proyector. <div style="display: flex; justify-content: space-between;"> <div style="width: 60%;"> <p>[Ejemplo 1] Cuando la señal de entrada con resolución de 800 x 600 se visualiza en los modelos VE280/VE281/VE282:</p> </div> <div style="width: 35%; text-align: center;">  </div> </div> <hr style="width: 80%; margin: 10px auto;"/> <div style="display: flex; justify-content: space-between;"> <div style="width: 60%;"> <p>[Ejemplo 2] Cuando la señal de entrada con resolución de 800 x 600 se visualiza en el modelo VE280X/VE281X/VE282X:</p> </div> <div style="width: 35%; text-align: center;">  </div> </div> <p>NOTA:</p> <ul style="list-style-type: none"> • Cuando se visualiza un señal que no es de ordenador, la opción [NATURAL] no está disponible. • Al visualizar una imagen RGB con una resolución mayor que la resolución natural del proyector tal como SXGA, la imagen se visualizará en la resolución natural del proyector (XGA) incluso si se ha seleccionado [NATURAL].

Imagen de muestra cuando la relación de aspecto correspondiente se determina de forma automática

[Señal de ordenador]

Relación de aspecto de la señal entrante	4:3	5:4	16:9	15:9	16:10
Imagen de muestra cuando la relación de aspecto correspondiente se determina de forma automática					

[Señal de vídeo]

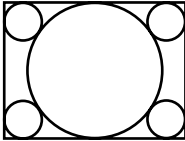
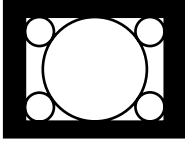
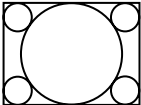
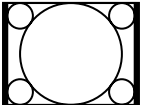
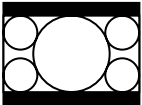
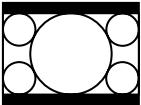
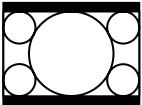
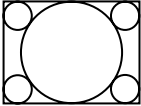
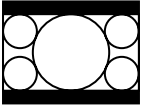
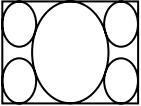
Relación de aspecto de la señal entrante	4:3	Letterbox	Compresión
Imagen de muestra cuando la relación de aspecto se determina de forma automática			

NOTA: Para visualizar una señal comprimida correctamente, seleccione [16:9] o [ZOOM ANCHO].

SUGERENCIA:

- El término "letterbox" se refiere a una imagen apaisada cuando se compara con una imagen de 4:3, que es la relación de aspecto estándar para una fuente de vídeo.
La señal de letterbox dispone de relaciones de aspecto con un tamaño de visualización de "1,85:1" o un tamaño de cine de "2,35:1" para películas.
- El término "compresión" se refiere a la imagen comprimida cuya relación de aspecto se ha convertido de 16:9 a 4:3.

Ajuste de la posición vertical de imagen [POSICIÓN]

(sólo cuando [16:9], [15:9] ó [16:10] están seleccionados en [RELACIÓN DE ASPECTO])

Cuando [16:9], [15:9] ó [16:10] están seleccionados en [RELACIÓN DE ASPECTO], la imagen se muestra con bordes negros en la parte superior e inferior.

Puede ajustar la posición vertical desde la parte superior a la inferior del área negra.

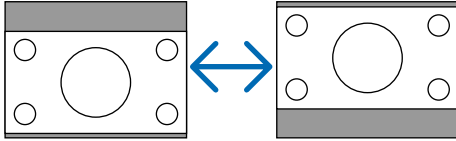

Activación de la reducción de ruido [REDUCCIÓN DE RUIDO]

Esta función le permite seleccionar el nivel de reducción de ruido.

El proyector se ajusta en la fábrica al nivel optimizado para cada señal.

Seleccione el elemento de su preferencia para la señal cuando sea notable el ruido de video.

Las opciones son [DESACT.], [BAJO], [MEDIO] y [ALTO].

NOTA: Esta función no está disponible para la señal RGB. La reducción de ruido establecida en desactivado proporciona una imagen de mejor calidad a través de un ancho de banda mayor. La reducción de ruido establecida en activado suaviza la imagen.

6 Descripción de los menús y funciones [CONFIG.]

[GENERAL]



Corrección manual de la distorsión trapezoidal vertical [KEYSTONE]

Puede corregir manualmente la distorsión vertical. (→ página 24)

Uso de la función de corrección de color de pared [COLOR DE PARED]

Esta función permite corregir rápidamente los colores al utilizar un material de pantalla que no es blanco.

NOTA:

- Si selecciona opciones de color diferentes a [DEACT.] se reducirá el brillo.
 - Cuando el modo 3D está activado, el ítem [COLOR DE PARED] no está disponible.
-

Ajustar el Modo eco [MODO ECO]

Esta característica activa o desactiva el modo ECO. La vida de la lámpara se puede prolongar seleccionando [ACT.]. Al seleccionar [ACT.] se disminuye también el ruido del ventilador en comparación al modo [DESACT.].

MODO ECO	Descripción	Estado del indicador LAMP
DESACT.	Este es el ajuste predeterminado (100% de luminosidad).	Apagado
ACT.	Seleccione este modo para prolongar la vida útil de la lámpara (aprox. 80% de luminosidad.)	Luz verde fija

NOTA:

- Las opciones [HRS UTILIZADAS DE LÁMPA] se pueden verificar en [TIEMPO DE USO]. Seleccione [INFO.] → [TIEMPO DE USO]. (→ página 62)
- El proyector siempre entrará en la condición de [MODO ECO] [ACT.] durante 90 segundos inmediatamente después de haber encendido el proyector. Las condiciones de la lámpara no se verán afectadas aún cuando se cambie [MODO ECO] dentro de este periodo de tiempo.
- Tras un período de 45 segundos desde que el proyector muestra una pantalla azul, negra o el logotipo, [MODO ECO] cambiará automáticamente a [ACT.]. El proyector volverá a [DESACT.] cuando se haya detectado una señal.
- Si el proyector se sobrecalienta en el modo [DESACT.] debido al uso en una habitación a altas temperaturas, en algunas ocasiones la opción [MODO ECO] podría cambiar automáticamente al modo [ACT.] para proteger el proyector. Este modo se denomina "modo ECO forzado". Cuando el proyector se encuentra en el modo [ACT.], el brillo de la imagen disminuye. La luz constante del indicador LAMP indica que el proyector se encuentra en el modo [ACT.]. Cuando se restablece la temperatura normal en el proyector, [MODO ECO] vuelve al modo [DESACT.].

Ajuste de Leyenda cerrada [LEYENDA CERRADA]

Esta opción le permite seleccionar varios modos de leyenda cerrada mediante los que el texto se puede superponer a la imagen proyectada de Vídeo.

DESACT. Sale del modo de leyenda cerrada.

LEYENDA 1-4..... El texto se superpone.

TEXTO 1-4 Se muestra el texto.

NOTA:

- La leyenda cerrada no está disponible con las siguientes condiciones:
 - Cuando se muestran en pantalla los mensajes o los menús.
 - Cuando una imagen está amplificadas, congelada o en silencio.
 - Cuando [KEYSTONE] no es cero o [ASPECTO] no es [AUTO] o [4:3].
- El proyector no admite la opción de caracteres extendidos en el subtítulo.

Selección de idioma para los menús [IDIOMA]

Puede elegir uno de entre 27 idiomas para las instrucciones que aparecen en pantalla.

NOTA: El ajuste no se verá afectado incluso al seleccionar [REAJ.] en el menú.

[MENÚ]



Activar / desactivar el Mensaje eco [MENSAJE ECO]

Esta opción activa o desactiva los siguientes mensajes cuando el proyector está activado.

El Mensaje eco hace que el usuario ahorre energía. Cuando se selecciona [DESACT.] para [MODO ECO], recibirá un mensaje para hacerle seleccionar [ACT.] para [MODO ECO].

Cuando se selecciona [ACT.] para [MODO ECO]

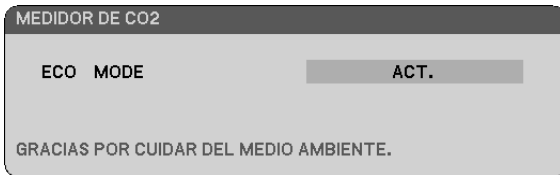

Para cerrar el mensaje, pulse el botón ENTER o EXIT. El mensaje desaparecerá si no se pulsa ningún botón durante 30 segundos.

Cuando se selecciona [DESACT.] para [MODO ECO]

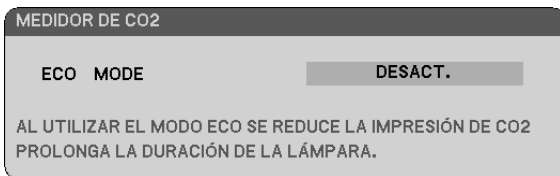

Al pulsar el botón ENTER se visualizará la pantalla [MODO ECO]. (→ página 65)
Pulse el botón EXIT para cerrar el mensaje.

Selección de un color o logotipo para el fondo [FONDO]

Utilice esta función para visualizar una pantalla negra/azul o un logotipo cuando no hay ninguna señal disponible. El fondo predeterminado es [LOGOTIPO].

SUGERENCIA: Se puede cambiar el logotipo.

Para más información sobre cómo cambiar el logo, por favor consulte su estación de servicio NEC o NEC designada.

Si no puede encontrar ninguna en su área, consulte a su proveedor.

NOTA: El ajuste no se verá afectado incluso al seleccionar [REAJ.] en el menú.

[INSTALACIÓN]

[VE280X/VE280/VE281X/VE281]

ORIENTACIÓN	◀	ESCRITORIO FRONTAL	▶
BLOQ. PANEL DE CONT.	◀	DESACT.	▶
VEL. DE COMUNICACIÓN	◀	38400bps	▶

[VE282X/VE282]

ORIENTACIÓN	◀	ESCRITORIO FRONTAL	▶
BLOQ. PANEL DE CONT.	◀	DESACT.	▶

Selección de la orientación del proyector [ORIENTACIÓN]

Esta función reorienta la imagen de acuerdo con el tipo de proyección. Las opciones disponibles son: Escritorio frontal, Techo posterior, Escritorio posterior y Techo frontal.

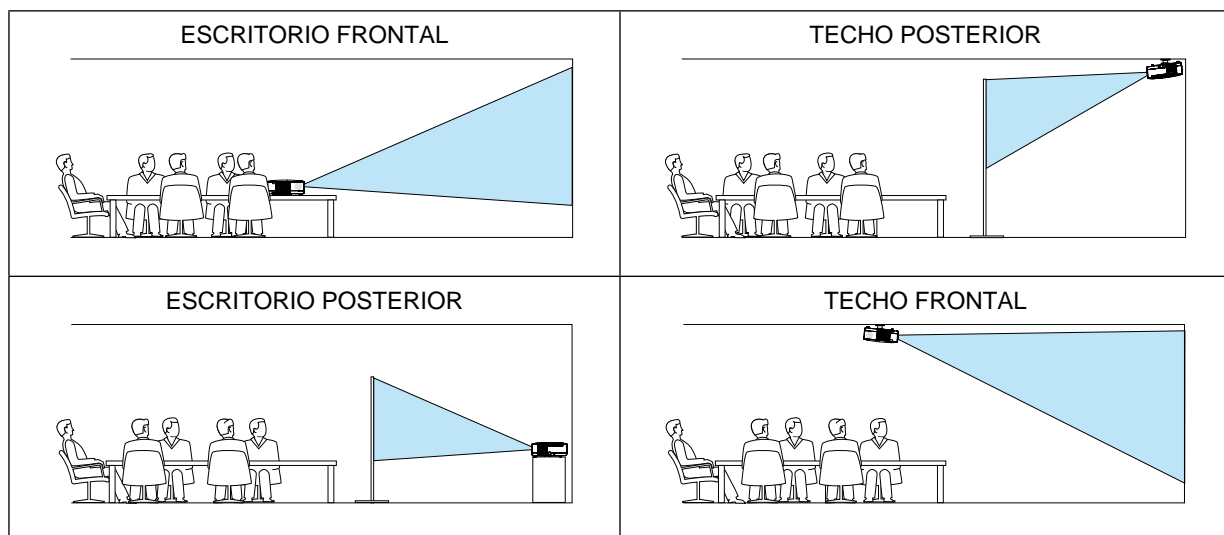

Inhabilitar los botones de la cubierta del proyector [BLOQ. PANEL DE CONT.]

Esta opción activa o desactiva la función de [BLOQ. PANEL DE CONT.].

NOTA:

- La función de [BLOQ. PANEL DE CONT.] no afecta las funciones del mando a distancia.
- Cuando el panel de control esté bloqueado, si mantiene pulsado el botón SOURCE en la cubierta del proyector durante aproximadamente 10 segundos, el ajuste cambiará a [DESACT.].

Selección de velocidad de comunicación [VEL. DE COMUNICACIÓN] (VE280X/VE280/VE281X/VE281)

Esta función ajusta la velocidad de línea en baudios del puerto PC Control (D-Sub 9P). Admite velocidades de transferencia de datos de 4800 a 38400 bps. El ajuste por defecto es 38400 bps. Seleccione la velocidad de transmisión en baudios apropiada para el equipo a conectar (dependiendo del equipo, puede ser preferible elegir una velocidad en baudios menor en caso de que se utilicen cables largos).

NOTA: La velocidad de comunicación que elija no se verá afectada incluso cuando se haga [REAJ.] desde el menú.

[OPCIONES(1)]

[VE280X/VE280]



[VE281X/VE281/VE282X/VE282]

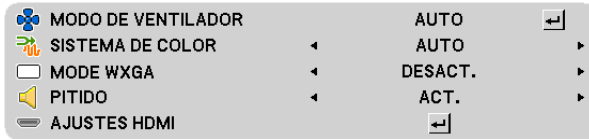

Selección del modo de ventilador [MODO DE VENTILADOR]

Esta opción le permite seleccionar entre tres modos de velocidad de ventilador: Modo automático, Modo de alta velocidad, Modo de altitud elevada.

AUTOLos ventiladores incorporados funcionan automáticamente a una velocidad variable según la temperatura interna.

ALTO.....Los ventiladores incorporados funcionan a alta velocidad.

ALTITUD ELEVADA.....Los ventiladores integrados funcionan a alta velocidad. Seleccione esta opción si utiliza el proyector a alturas de aproximadamente 1200 metros/4000 pies o superiores.

NOTA:

- Si desea reducir la temperatura en el interior del proyector rápidamente, seleccione [ALTO].
- Se recomienda seleccionar el modo Alta velocidad si utiliza el proyector sin parar durante varios días consecutivos.
- Si utiliza el proyector a altitudes de aproximadamente 1200 metros/4000 pies o superiores, se recomienda ajustar el [MODO DE VENTILADOR] para [ALTITUD ELEVADA]. Si no lo hace, puede ocasionar que el proyector se sobrecaliente, dando lugar a un mal funcionamiento.

Altitud elevada	
3700 m (12000 ft) 3000 m (10000 ft)	[ALTITUD ELEVADA] para [MODO DE VENTILADOR] 5° a 35°C (solo MODO ECO ON)
3000 m (10000 ft) 2600 m (8500 ft)	[ALTITUD ELEVADA] para [MODO DE VENTILADOR] 5° a 40°C (solo MODO ECO ON)
2600 m (8500 ft) 1200 m (4000 ft)	[ALTITUD ELEVADA] para [MODO DE VENTILADOR] 5° a 40°C
1200 m (4000 ft) 0	[AUTO] para [MODO DE VENTILADOR] 5° a 40°C

- Utilizar el proyector a altitudes de aproximadamente 1200 metros/4000 pies sin ajustar a [ALTITUD ELEVADA], puede ocasionar que el proyector se sobrecaliente y que el protector pueda apagarse. Si esto sucede, espere un par de minutos y encienda el proyector.
- Utilizar el proyector a altitudes inferiores de aproximadamente 1200 metros/4000 pies y seleccionar [ALTITUD ELEVADA] puede causar que la lámpara se enfríe, provocando que la imagen se mueva rápido. Pase de [MODO DE VENTILADOR] a [AUTO].
- Utilizar el proyector a altitudes elevadas o con baja presión de aire puede reducir la vida útil de los componentes.
- Los ajustes no se verán afectados incluso si hace [REAJ.] desde el menú.

Selección de [SISTEMA DE COLOR]

Esta función le permite seleccionar manualmente distintos estándares de vídeo. Normalmente, seleccione [AUTO]. Seleccione el estándar de vídeo en el menú desplegable.

Habilitación o deshabilitación del modo WXGA [MODO WXGA]

Al seleccionar [ACT.], las señales WXGA (1280 x 768, 1280 x 800) tendrán prioridad a la hora de reconocer señales de entrada.

Cuando se ajusta [MODO WXGA] en [ACT.], podría no reconocerse una señal XGA (1024 x 768) en los modelos. En este caso, seleccione [DESACT.].

Activación del Sonido de las Teclas y del Sonido de Error [PITIDO]

Esta función activa o desactiva el sonido de los botones o de la alarma al realizar las siguientes operaciones.

- Visualización del menú principal
- Cambio de fuentes
- Al pulsar los botones POWER ON o POWER OFF

Ajuste de HDMI [AJUSTES HDMI] (VE281X/VE281/VE282X/VE282)

Lleve a cabo los ajustes para el nivel de vídeo y de audio al conectar el equipo HDMI tal como un reproductor de DVD.

NIVEL DE VIDEO Seleccione [AUTO] para detectar automáticamente el nivel de vídeo. Si la detección automática no funciona correctamente, seleccione [NORMAL] para deshabilitar la característica [MEJORADO] de su equipo HDMI o seleccione [MEJORADO] para mejorar el contraste de imagen y aumentar el detalle en las zonas oscuras.

SELECCIÓN DE AUDIO Seleccione [HDMI] para cambiar la señal de audio digital HDMI IN y seleccione [AUDIO IN] para cambiar la señal de audio de entrada AUDIO IN.

[OPCIONES(2)]

 MODO DE ESPERA	◀	NORMAL	▶
 CONEXIÓN DIRECTA	◀	DESACT.	▶
 ENC. AUTO ACT.(COMP.)	◀	DESACT.	▶
 ENC. AUTO. DESACT.	◀	DESACT.	▶
 SELEC. FUENTE PREDET.	◀	ÚLTIMA	▶

Selección del estado de modo de espera en [MODO DE ESPERA]

El proyector tiene dos modos de espera: [NORMAL] y [RED EN MODO DE ESPERA].

El modo NORMAL es el modo en el que el proyector consume menos energía que en el modo RED EN MODO DE ESPERA. El proyector viene preconfigurado de fábrica en el modo NORMAL.

- NORMAL..... Indicador de alimentación: Luz roja/Indicador de estado: Apagado
Los siguientes conectores, botones o funciones no funcionarán en este modo.
- El puerto USB
 - Conecte a la herramienta de remoto virtual por el cable de ordenador.
 - Otros botones salvo el botón POWER de la cubierta
 - Otros botones salvo el botón POWER ON del mando a distancia

RED EN MODO DE ESPERA..... Indicador de alimentación: Luz naranja/Indicador de estado: Luz verde

Importante:

- Al seleccionar [RED EN MODO DE ESPERA], [ENC. AUTO. DESACT.] se volverá de color gris y se deshabilitará, y [0:15] será seleccionado automáticamente.

NOTA:

- Cuando se activa [BLOQ. PANEL DE CONT.], o [ENC. AUTO ACT.(COMP.)], el ajuste [MODO DE ESPERA] no se encuentra disponible.
 - El consumo de energía en el modo de espera no se incluirá cuando se calcule la reducción de la emisión de CO₂.
 - Su configuración no se verá afectada incluso cuando se seleccione [REAJ.] desde el menú.
-

Activación del modo de encendido automático [CONEXIÓN DIRECTA]

El proyector se enciende automáticamente cuando se enchufa el cable de alimentación en una toma de corriente activa. Esto elimina la necesidad de usar siempre el botón POWER del mando a distancia o del proyector.

Encendido del proyector enviando una señal de ordenador [ENC. AUTO ACT.(COMP.)]

Cuando el proyector se encuentra en modo de espera, al enviar una señal de ordenador desde un ordenador conectado a la entrada COMPUTER IN, se encenderá el proyector y al mismo tiempo se proyectará la imagen del ordenador. La función elimina la necesidad de utilizar siempre el botón POWER del mando a distancia o del gabinete del proyector para encender el proyector.

NOTA:

- Cuando desconecte la señal de ordenador desde el ordenador, el proyector no se apagará. Recomendamos utilizar esta función en combinación con la función de ENC. AUTO. DESACT.
- Esta función no estará disponible bajo las siguientes condiciones:
 - al aplicar una señal de componente en el conector COMPUTER IN
 - al aplicar una sincronización en una señal RGB verde o una señal de sincronización compuesta
- Para activar el modo de encendido automático o ENC. AUTO ACT.(COMP.) después de encender el proyector, espere 3 segundos y envíe una señal desde el ordenador. Si la señal del ordenador continúa cuando se apaga el proyector, la función ENC. AUTO ACT.(COMP.) no funciona y el proyector pasa al modo de espera.

Activación del modo de gestión de energía [ENC. AUTO DESACT.]

Cuando esta opción está seleccionada, puede habilitar el proyector para que se apague automáticamente (a la hora que desee: a los 5 min, 10 min, 15 min, 20 min, 30 min o 1 hour) si no recibe ninguna señal en ninguna entrada o no se realiza ninguna operación.

NOTA:

- Este artículo puede seleccionarse únicamente al seleccionar [NORMAL] para [MODO DE ESPERA].
- Al seleccionar [RED EN MODO DE ESPERA], [ENC. AUTO. DESACT.] se volverá de color gris y se deshabilitará, y [0:15] será seleccionado automáticamente.

Selección de fuente predeterminada [SELEC. FUENTE PREDET.]

Es posible ajustar en forma predeterminada el proyector para alguna de sus entradas cada vez que se encienda el proyector.

- ÚLTIMA Ajusta el proyector en forma predeterminada para la última entrada o entrada anterior activa cada vez que este se encienda.
- AUTO El proyector busca una fuente activa siguiendo el orden ORDENADOR → HDMI en (VE281X/VE281/VE282X/VE282) → VIDEO y muestra la primera fuente detectada.
- ORDENADOR Muestra la señal de ordenador desde el conector COMPUTER IN cada vez que se enciende el proyector.
- HDMI (VE281X/VE281/VE282X/VE282) Muestra la fuente digital del conector HDMI IN cada vez que se enciende el proyector.
- VIDEO Muestra la fuente de vídeo recibida a través del conector VIDEO IN cada vez que se enciende el proyector.

[3D]

[VE280X/VE280]



[VE281X/VE281/VE282X/VE282]

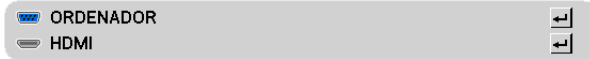

Entrada de selección conectada en una fuente de imágenes en 3D [ORDENADOR] (VE280X/VE280)/ [ORDENADOR/HDMI] (VE281X/VE281/VE282X/VE282)

[3D]

Esta función cambia el modo de 3D a ACT. y DESACT. para cada entrada.

ACT..... Enciende el modo 3D para la entrada seleccionada.

NOTA:

Para confirmar que la señal compatible de 3D es aceptada, utilice uno de los siguientes métodos:

- *Asegúrese de que [3D] sea visualizado en la parte superior derecha de la pantalla tras seleccionar la fuente.*
- *Visualice [INFO.] → [FUENTE] → [SEÑAL 3D] y asegúrese de que "CON SOPORTE" sea visualizado.*

DESACT..... Apaga el modo 3D para la entrada seleccionada.

[INVERTIR I/D]

Cambie la configuración si tiene dificultad para ver imágenes en 3D.

NO INVERTIR..... Configuración normal.

INVERTIR Cambia el orden de visualización de las imágenes para el ojo izquierdo y ojo derecho.

7 Descripción de los menús y funciones [INFO.]

Muestra el estado de la señal actual y las horas de uso de la lámpara. Este elemento tiene cinco páginas. El cuadro de diálogo contiene la siguiente información :

SUGERENCIA: Al pulsar el botón HELP en el mando a distancia se visualizarán los elementos del menú [INFO.].

[TIEMPO DE USO]

HRS UTILIZADAS DE LÁMP	<	00004[H]	>
AHORRO TOTAL DE CO2		0.000[kg-CO2]	

[HRS UTILIZADAS DE LÁMPARA] (H)

[AHORRO TOTAL DE CO2] (kg-CO2)

- El mensaje para la sustitución de la lámpara se mostrará durante un minuto cuando se encienda el proyector y cuando se pulse el botón POWER en el proyector o en el mando a distancia.

Para cancelar este mensaje, pulse cualquier botón en el proyector o en el mando a distancia.

Vida útil de la lámpara (H)	
MODO ECO	
DESACT.	ACT.
4000	6000

- [AHORRO TOTAL DE CO2]

Esto muestra la información de ahorro de CO₂ estimada en kg. El factor de punto de apoyo del CO₂ en el cálculo del ahorro de CO₂ se basa en el OCDE (Edición 2008).

[FUENTE (1)]

RESOLUCIÓN	<	1024x768@59Hz	>
FRECUENCIA HORIZONTAL	<	48.21[kHz]	>
FRECUENCIA VERTICAL	<	59.81[Hz]	>
TIPO DE SINCRONIZACIÓN	<	SINCR. SEPARADA	>
POLARIDAD SINCRONIZADA	<	H:(-) V:(+)	>
TIPO DE ESCANEO	<	SIN ENTRELAZAR	>

[RESOLUCIÓN]
[FRECUENCIA HORIZONTAL]
[FRECUENCIA VERTICAL]
[TIPO DE SINCRONIZACIÓN]
[POLARIDAD SINCRONIZADA]
[TIPO DE ESCANEO]

[VERSION]

FIRMWARE	<	1.00	>
DATA	<	1.00	>

[FIRMWARE] Version
[DATA] Version

[FUENTE (2)]

TIPO DE SEÑAL	<	RGB	>
TIPO DE VÍDEO	<	---	>
PROFUNDIDAD DE COLOR	<	---	>
NIVEL DE VIDEO	<	---	>
SEÑAL 3D	<	---	>

[TIPO DE SEÑAL]
[TIPO DE VÍDEO]
[PROFUNDIDAD DE COLOR]
[NIVEL DE VIDEO]
[SEÑAL 3D]

[OTHERS]

MODEL NO.	<		>
SERIAL NUMBER	<		>

[MODEL NO.]
[SERIAL NUMBER]

8 Descripción de los menús y funciones [REAJ.]

TODOS LOS DATOS



Restablecer los Ajustes de fábrica [REAJ.]

La función REAJ. le permite cambiar los ajustes y configuraciones a los valores predeterminados de fábrica para una (todas las) fuente(s) excepto las siguientes:

[TODOS LOS DATOS]

Devuelve todos los ajustes y configuraciones de todas las señales a los valores predeterminados de fábrica.

Todos los elementos se pueden reajustar **EXCEPTO** [IDIOMA], [FONDO], [VEL. DE COMUNICACIÓN], [MODO DE ESPERA], [MODO DE VENTILADOR], [HRS UTILIZADAS DE LÁMP] y [AHORRO TOTAL DE CO₂].

NOTA: El tiempo de uso de la lámpara no cambiará incluso si se selecciona [REAJ.] en el menú.

6. Mantenimiento

En esta sección se describen los procedimientos de mantenimiento simples que usted debe realizar para limpiar la cubierta y las lentes, y sustituir la lámpara.

① Limpieza de la cubierta y de la lente

1. *Apague el proyector antes de limpiarlo.*
2. *Limpie la cubierta periódicamente con un paño húmedo. Si está muy sucia, utilice un detergente suave. No utilice nunca detergentes o disolventes fuertes tales como alcohol o diluyente.*

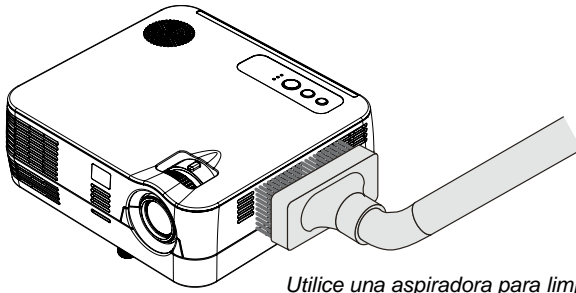

Utilice una aspiradora para limpiar la entrada de ventilación de la caja.

Nota sobre limpieza de lentes

- Por favor usa materia de plástico especial para limpiar la cámara, lo cual se puede comprar en los mercados.
- La cámara estaba afectado muy fácilmente , por favor no afeitarlo.
- Por favor no usar el alcohol y los materias normal para la limpieza puede hacer taño a la cámara.

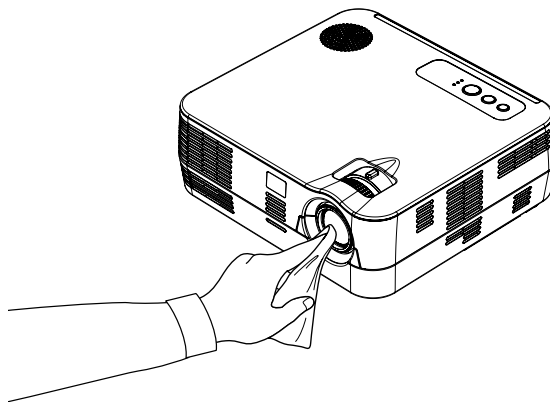

② Reemplazo de la lámpara

Cuando la duración de la lámpara haya llegado a su fin, el indicador LAMP de la cubierta parpadeará en rojo y este mensaje aparecerá. Aunque la lámpara continúe funcionando, sustitúyala para que el proyector siga presentando un rendimiento óptimo. Para reemplazar la lámpara, póngase en contacto con su distribuidor NEC. El usuario no pueda reemplazar la lámpara por sí mismo.

PRECAUCIÓN

- Si se produce esta situación, asegúrese de sustituir la lámpara. Si sigue utilizando la lámpara una vez que su duración haya llegado a su fin, es posible que la bombilla se rompa y los trozos de cristal se dispersen en el compartimento de la lámpara. No toque los trozos de vidrio, pues podría cortarse. Si esto sucediera, póngase en contacto con su distribuidor NEC para el recambio de la lámpara.

* *NOTA: Este mensaje aparecerá bajo las siguientes condiciones:*

- *un minuto después de que el proyector se ha encendido*
- *cuando se pulsa el botón  (POWER) en la cabina del proyector o se pulsa el botón POWER OFF en el mando a distancia*

Para eliminar este mensaje, pulse cualquier botón en la cabina del proyector o en el mando a distancia.

7. Apéndice

1 Detección de fallos

Esta sección le ayuda a resolver eventuales problemas que puede tener al ajustar o utilizar el proyector.

Mensajes de los indicadores

Indicador de alimentación (POWER)

Condición del indicador		Condición del proyector	Nota
Apagado		El cable de alimentación esta desenchufado.	–
Luz intermitente	Verde 0,5 seg. Encendido, 0,5 seg. Apagado	El proyector se está preparando para encenderse.	Espere unos instantes.
Luz fija	Verde	El proyector se está enfriando.	–
	Naranja	Se selecciona [RED EN MODO DE ESPERA] para [MODO DE ESPERA]	–
	Rojo	Se selecciona [NORMAL] para [MODO DE ESPERA]	–

Indicador de estado (STATUS)

Condición del indicador		Condición del proyector	Nota
Apagado		Normal o Modo de espera ([NORMAL] para [MODO DE ESPERA])	–
Luz intermitente	Rojo	2 ciclo (0,5 seg. Encendido, 0,5 seg. Apagado)	Error de temperatura El proyector se ha recalentado. Traslade el proyector a un lugar más fresco.
		4 ciclos (0,5 seg. Encendido, 0,5 seg. Apagado)	Error de ventilador Los ventiladores no funcionan correctamente.
		6 ciclos (0,5 seg. Encendido, 0,5 seg. Apagado)	Error de la lámpara La lámpara no se enciende. Espere un minuto completo y luego vuelva a encenderla.
	Verde	Reencendido de la lámpara (El proyector se está enfriando.)	El proyector se vuelve a encender. Espere unos instantes.
Luz fija	Verde	Modo de espera ([RED EN MODO DE ESPERA] para [MODO DE ESPERA])	–
	Naranja	La función [BLOQ. PANEL DE CONT.] está activada.	Ha pulsado un botón del proyector con la función Bloqueo del panel de control activada.

Indicador de lámpara (LAMP)

Condición del indicador		Condición del proyector	Nota
Apagado		Normal	–
Luz intermitente	Rojo	La lámpara ha llegado al término de su vida útil. Se visualiza el mensaje de reemplazo de la lámpara.	Reemplace la lámpara.
Luz fija	Verde	La [MODO ECO] se encuentra en el [ACT.].	–

Protección contra sobrettemperatura

Si la temperatura en el interior del proyector aumenta excesivamente, el dispositivo de protección contra sobrettemperatura apagará automáticamente la lámpara y el indicador STATUS comenzará a parpadear (2 ciclos de Encendido y Apagado.) Si esto sucediera, haga lo siguiente:

- Desenchufe el cable de alimentación una vez que los ventiladores de enfriamiento se hayan detenido.
- Traslade el proyector a un lugar más fresco si la habitación en que se encuentra es excesivamente calurosa.
- Limpie los orificios de ventilación si están obstruidos con polvo.
- Espere aproximadamente 60 minutos hasta que el interior del proyector se enfríe.

Problemas comunes y sus soluciones (→ "Indicador de alimentación/estado/lámpara" en la página 67.)

Problema	Compruebe los siguientes puntos
No enciende O apague	<ul style="list-style-type: none"> • Compruebe que el cable de alimentación está conectado y que el botón de alimentación del proyector o del mando a distancia está activado. (→ páginas 16, 17) • Compruebe para ver si el proyector se ha sobrecalentado. Si no hay suficiente ventilación alrededor del proyector o si la habitación donde se lleva a cabo la presentación es particularmente calurosa, lleve el proyector a un lugar más fresco. • La lámpara puede no encenderse. Espere un minuto completo y luego vuelva a conectar la alimentación. • Ajuste [MODO DE VENTILADOR] en [ALTITUD ELEVADA] al utilizar el proyector en altitudes de aproximadamente 1200 metros/4000 pies o mayores. Utilizar el proyector en altitudes de aproximadamente 1200 metros/4000 pies o mayores sin ajustar en [ALTITUD ELEVADA] puede causar que el proyector se sobre caliente y que el protector pueda apagar. Si esto sucede, espere un par de minutos y encienda el proyector. (→ página 57) <p>Si enciende el proyector inmediatamente después de que se apague la lámpara, los ventiladores funcionarán sin visualizar una imagen durante un tiempo y luego el proyector mostrará la imagen. Espere unos instantes.</p>
El proyector se apaga	<ul style="list-style-type: none"> • Asegúrese de que las funciones [ENC. AUTO. DESACT.] están deshabilitadas. (→ página 54, 60)
No hay imagen	<ul style="list-style-type: none"> • Utilice el botón COMPUTER o VIDEO del mando a distancia para seleccionar la fuente (Ordenador o Vídeo). (→ página 19) Si todavía no aparece ninguna imagen, pulse nuevamente el botón. • Asegúrese de que los cables están conectados correctamente. • Use los menús para ajustar el brillo y el contraste. (→ página 48) • Restablezca los ajustes y configuraciones a los valores preajustados de fábrica seleccionando la opción [REAJ.] del menú. (→ página 64) • Asegúrese de conectar el proyector y el PC portátil mientras que el proyector se encuentre en el modo de espera y antes de activar la alimentación al PC portátil. <p>En la mayoría de los casos la señal de salida del PC portátil no se activa a menos que esté conectado al proyector antes de ser activado.</p> <p>* Si la pantalla queda en blanco mientras usa el mando a distancia, es probable que se deba a la acción del protector de pantalla o a la función de ahorro de energía del ordenador.</p> <ul style="list-style-type: none"> • Consulte también la página siguiente.
La imagen repentinamente se vuelve oscura	<ul style="list-style-type: none"> • Compruebe si el proyector se encuentra en modo ECO forzoso debido a que la temperatura ambiente es demasiado alta. Si es así, reduzca la temperatura interna del proyector seleccionando la opción [ALTO] para el [MODO DE VENTILADOR]. (→ página 57)
La tonalidad o el tinte de los colores no es normal	<ul style="list-style-type: none"> • Compruebe si se ha seleccionado un color apropiado en [COLOR DE PARED]. Si no es así, seleccione una opción apropiada. (→ página 53) • Ajuste la opción [TINTE] en [AJUSTE DE LA IMAGEN]. (→ página 47)
La imagen no aparece rectangular en la pantalla	<ul style="list-style-type: none"> • Mueva el proyector para mejorar el ángulo de éste respecto de la pantalla. (→ página 20) • Use la función Keystone para corregir la distorsión trapezoidal. (→ página 23)
La imagen se ve borrosa	<ul style="list-style-type: none"> • Ajuste el enfoque. (→ página 22) • Mueva el proyector para mejorar el ángulo de éste respecto de la pantalla. (→ página 20) • Asegúrese de que la distancia entre el proyector y la pantalla está dentro del margen de ajuste de la lente. (→ página 10) • Si se enciende el proyector luego de trasladarlo desde un lugar frío a uno caluroso, puede producirse condensación en la lente. Si esto sucediera, deje el proyector reposar hasta que ya no haya condensación en la lente.
Movimiento rápido en la pantalla	<ul style="list-style-type: none"> • Ajuste [MODO DE VENTILADOR] en cualquier otro modo que no sea [ALTITUD ELEVADA] al utilizar el proyector en altitudes inferiores a aproximadamente 1200 metros/4000 pies. Utilizar el proyector en altitudes inferiores a aproximadamente 1200 metros/4000 pies y ajustando en [ALTITUD ELEVADA] puede causar que la lámpara se sobre enfríe, provocando que la imagen se mueva rápido. Cambie [MODO DE VENTILADOR] a [AUTO]. (→ página 57)
La imagen se desplaza verticalmente, horizontalmente o en ambas direcciones	<ul style="list-style-type: none"> • Compruebe la resolución y la frecuencia del ordenador. Asegúrese de que la resolución que esté intentando visualizar sea compatible con el proyector. (→ página 74) • Ajuste la imagen del ordenador manualmente utilizando la opción Horizontal/Vertical de [OPCIONES DE IMAGEN]. (→ página 50)
El mando a distancia no funciona	<ul style="list-style-type: none"> • Instale pilas nuevas. (→ página 8) • Compruebe que no hay obstáculos entre usted y el proyector. • Párese a una distancia de máximo 22 pies (7 m) del proyector. (→ página 8)
El indicador está encendido o parpadea	<ul style="list-style-type: none"> • Vea el indicador de POWER/STATUS/LAMP. (→ página 67)
Los colores se mezclan en el modo RGB	<ul style="list-style-type: none"> • Pulse el botón AUTO ADJ. en el proyector o en el mando a distancia. (→ página 25) • Ajuste la imagen del ordenador de forma manual a través de las opciones [RELOJ]/[FASE] en las [OPCIONES DE IMAGEN] del menú. (→ página 49)
No puede controlar el proyector desde un equipo externo	<ul style="list-style-type: none"> • Compruebe si [MODO DE ESPERA] está ajustado en [NORMAL] y si es el caso intente ajustarlo en [RED EN MODO DE ESPERA]. (→ página 59)
La imagen en 3D no es visualizada	<ul style="list-style-type: none"> • Consulte "Detección de fallos al visualizar imágenes en 3D" en la página 42.

Si desea mayor información, póngase en contacto con su distribuidor.

Si no hay imagen o si la imagen no se visualiza correctamente.

- Proceso de conexión de la alimentación para el proyector y el PC.
Asegúrese de conectar el proyector y el PC portátil mientras que el proyector se encuentre en el modo de espera y antes de activar la alimentación al PC portátil.

En la mayoría de los casos la señal de salida del PC portátil no se activa a menos que esté conectado al proyector antes de ser activado.

NOTA: Puede comprobar la frecuencia horizontal de la señal actual en el menú del proyector, bajo la opción Información. Si la lectura de frecuencia es "---", significará que el ordenador no está emitiendo ninguna señal. Consulte la página 63 o vaya al paso siguiente.

- Habilitación del modo de visualización externa en el ordenador
La visualización de una imagen en la pantalla del PC portátil no significa necesariamente que el ordenador está enviando una señal al proyector. Al utilizar un ordenador portátil compatible con PC, el modo de visualización externa puede habilitarse/inhabilitarse con una combinación de teclas de función. Generalmente, la pulsación de la tecla "Fn" junto con una de las 12 teclas de función permite activar o desactivar el modo de visualización externa. Por ejemplo, en los ordenadores portátiles NEC se utiliza la combinación de teclas Fn + F3 (en los ordenadores portátiles Dell se utiliza Fn + F8) para alternar entre las opciones de visualización externa.

- Emisión de una señal no estándar desde el ordenador
Si la señal de salida de un PC portátil no cumple con las normas de la industria, la imagen proyectada no se visualizará correctamente. Si esto sucediera, desactive la pantalla LCD del PC portátil cuando utilice el proyector. La forma de desactivar/activar la pantalla LCD varía en cada PC portátil (según se describió en el paso anterior). Para obtener información detallada, consulte la documentación suministrada con el ordenador.

- Se visualiza una imagen incorrecta al utilizar un ordenador Macintosh
Si utiliza un ordenador Macintosh con el proyector, ajuste el interruptor DIP del adaptador Mac (no suministrado con el proyector) de acuerdo con la resolución del ordenador. Después de realizar el ajuste, reinicie el ordenador Macintosh para que los cambios se hagan efectivos.

Si se selecciona un modo de visualización distinto de los admitidos por el ordenador Macintosh y el proyector y se cambia la posición del interruptor DIP del adaptador Mac, podrá producirse una ligera inestabilidad en la imagen o ésta podrá no visualizarse. Si esto sucediera, ajuste el interruptor DIP al modo fijo de 13" y reinicie el ordenador Macintosh. Luego, ajuste los interruptores DIP a un modo que permita la visualización y vuelva a reiniciar el ordenador Macintosh.

NOTA: En el caso de un ordenador PowerBook que no tiene un conector mini D-Sub de 15 contactos, se necesita un cable adaptador de vídeo fabricado por Apple Computer.

- Función "espejo" en un ordenador PowerBook
 - * Al utilizar el proyector con un ordenador PowerBook de Macintosh, es posible que la salida no se ajuste a 1024 x 768 a menos que la opción "espejo" esté desactivada en el ordenador PowerBook. Para más detalles sobre la función "espejo", consulte el manual de uso suministrado con el ordenador Macintosh.
- Las carpetas o iconos están ocultos en la pantalla del ordenador Macintosh
Las carpetas o iconos pueden no visualizarse en la pantalla. Si esto sucediera, seleccione [View] → [Arrange] en el menú Apple y organice los iconos.

② Especificaciones

Esta sección proporciona información técnica acerca del funcionamiento del proyector.

Sección óptica

	VE280X	VE281X	VE282X	VE280	VE281	VE282
Sistema de proyección	Chip único DLP® (0,55", aspecto 4:3)					
Resolución*1	1024 x 768 píxels (XGA)			800 x 600 píxels (SVGA)		
Lens	Zoom manual y enfoque manual F=2,41-2,55, f=21,8-24,0mm					
Lámpara	200W AC (160W en ECO ON)					
Potencia luminosa*2 *3	2800 lúmenes ECO ON: 80%					
Relación de contraste*3 (blanco total: negro total)	3000:1					
Tamaño de la imagen (medida diagonal)	30-300 pulgadas/0,76 -7,6 m (4:3)					
Distancia de proyección (min.-max.)	46" - 465" (ancho) / 52" - 520" (tele) 1,18 - 11,8 m (ancho) / 1,32 - 13,2 m (tele)					
Ángulo de proyección	14,0° (ancho) / 12,7° (tele)					

*1 Los píxeles efectivos son más del 99,99%.

*2 Este es el valor de emisión de luz (lumen) al establecer el modo [PREAJUSTAR] en [BRILLO-ALTO]. Al seleccionar otro modo como el modo [PREAJUSTAR], el valor de emisión de luz podría disminuir.

*3 En conformidad con ISO21118-2005

Sección Eléctrica

	VE280X	VE280	VE281X	VE281	VE282X	VE282
Entradas	1 x RGB/Componente (D-Sub 15 P), 1 x Video (RCA), 1 x Estéreo Mini Audio		1 x RGB/Componente (D-Sub 15 P), 1 x HDMI (19 P) soporta HDCP*4, 1 x Video (RCA), 1 x Estéreo Mini Audio (compartido con COMPUTER/VIDEO)			
Control de PC	Puerto de Control PC 1 x (D-sub 9P)				No Control de PC	
Puerto USB	No Puerto USB				1 x Tipo B	
Reproducción de colores	16.7 millones de colores simultáneamente. A todo color					
Señales compatibles*5	Análogo: VGA/SVGA/XGA/WXGA/SXGA/SXGA+/UXGA 480i/480p/576i/576p/720p/1080i HDMI(VE281X/VE281/VE282X/VE282): VGA/SVGA/XGA/WXGA/SXGA 480p/576p/720p/1080i/1080p					
Ancho de banda de video	RGB: 80 MHz (Máx.)					
Resolución horizontal	540 líneas de TV: NTSC/NTSC4,43/PAL/PAL-M/PAL-N/PAL60 300 líneas de TV: SECAM					
Velocidad de exploración	Horizontal: 15 kHz a 100 kHz (RGB: 24 kHz o más) Vertical: 50 Hz a 85 Hz (120 Hz de la señal disponible en el modo 3D)					
Compatibilidad de sincronización	Sincronización separada					
Altavoces integrados	7W (monoaural)					
Alimentación	100 – 240V AC, 50/60 Hz					
Corriente de entrada	2,7-1,2 A					
Consumo de energía	MODO ECO en OFF	261 W (100-130V) 250 W (200-240V)				
	MODO ECO en ON	213 W (100-130V) 206 W (200-240V)				
	STANDBY RED EN MODO DE ESPERA	2 W				
	STANDBY NORMAL	0,3 W (100-130V) 0,4 W (200-240V)				

- *4 HDMI™ (Color profundo, sincronización de labios) con HDCP
¿Qué es la tecnología el HDCP y su tecnología?
HDCP es acrónimo de High-bandwidth Digital Content Protection (protección de contenido digital de elevado ancho de banda). Este sistema previene la copia ilegal de información de vídeo enviada por un High-Definition Multimedia Interface (HDMI).
Si no puede visualizar el material por medio de una entrada HDMI, no tiene por qué significar que el proyector no funcione adecuadamente. Con la implementación de HDCP puede haber casos en los que cierto contenido está protegido con HDCP y puede que no se reproduzca debido a decisiones de la comunidad de HDCP (Protección de Contenido Digital, LLC).
Vídeo: Profundidad de color; 8/10/12 bits, Sincronización de labios
Audio: LPCM; hasta un máximo de 2 canales, frecuencia de muestreo 32/44,1/48 KHz, bits de muestreo; 16/20/24 bits
- *5 Una imagen con una resolución mayor o menor que la nativa del proyector (VE280X/VE281X/VE282X: 1024 x 768 y VE280/VE281/VE282: 800 x 600) será mostrada con tecnología de escalado.

Sección Mecánica

	VE280X	VE281X	VE282X	VE280	VE281	VE282
Orientación de la instalación	Escritorio Frontal, Escritorio Posterior, Techo Frontal, Techo Posterior					
Dimensiones	10,2" (ancho) x 3,5" (alto) x 9,7" (prof.) 260 mm (ancho) x 89,5 mm (alto) x 247 mm (prof.) (excluyendo las partes salientes)					
Peso	5,1 lbs / 2,3 kg					

Consideraciones medioambientales	Temperaturas de funcionamiento: 41°F a 104°F (5°C a 40°C) (El [MODULO ECO] se establece automáticamente a temperaturas de 95°F a 104°F/35°C a 40°C 20% a 80% humedad (sin condensación) Temperaturas de almacenamiento: 14°F a 122°F (-10°C a 50°C), 20% a 80% humedad (sin condensación) Altitud de operación: 0 to 3700m/12000 pies (1200 a 3700 m/4000 a 12000 pies: Ajuste [MODULO DE VENTILADOR] a [ALTITUD ELEVADA])
Normas	Aprobado por UL/C-UL (UL 60950-1, CSA 60950-1) Cumple con los requisitos de clase B de la DOC Canada Cumple con los requisitos de clase B de la FCC Cumple con AS/NZS CISPR.22, clase B Cumple con las directrices de la EMC (EN55022, EN55024, EN61000-3-2, EN61000-3-3) 

Para más información, visite:

EE.UU.: <http://www.necdisplay.com/>

Europa : <http://www.nec-display-solutions.com/>

Global : <http://www.nec-display.com/global/index.html>

Para obtener información sobre nuestros accesorios opcionales, visite nuestro sitio web o vea un nuestro folleto.

Las especificaciones están sujetas a cambios sin previo aviso.

③ Dimensiones de la cubierta

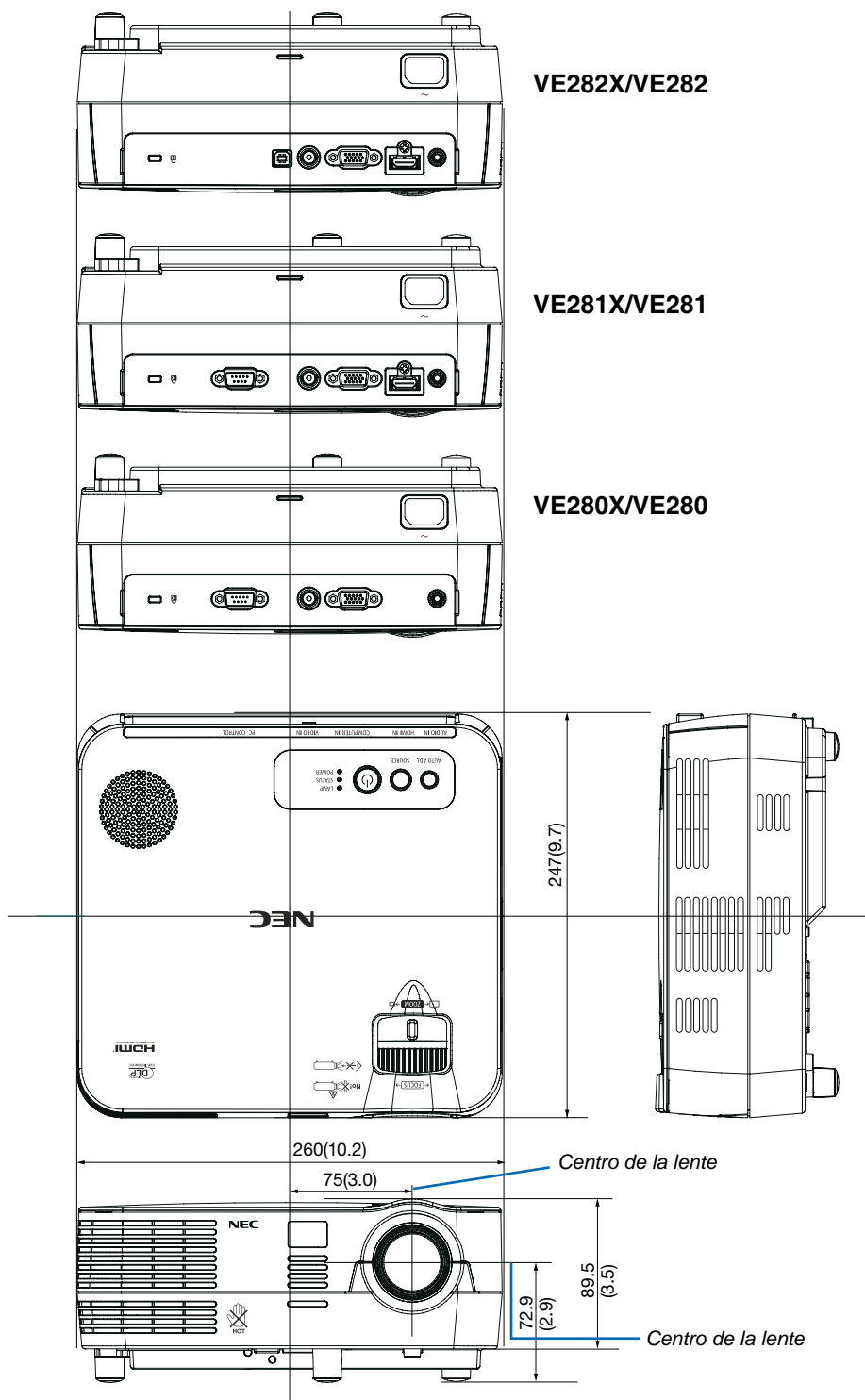

Unidades: mm (pulgadas)

4 Asignación de los contactos del conector de entrada D-Sub COMPUTER Conector mini D-Sub de 15 contactos

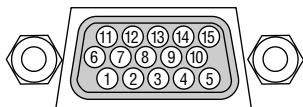

Nivel de señal

Señal de vídeo: 0,7 Vp-p (analógica)

Señal de sincronización: Nivel TTL

Contacto No.	Señal RGB (analógica)	Señal YCbCr
1	Rojo	Cr
2	Verde o sincronización en verde	Y
3	Azul	Cb
4	Tierra	
5	Tierra	
6	Rojo, tierra	Cr Tierra
7	Verde, tierra	Y Tierra
8	Azul, tierra	Cb Tierra
9	No se conecta	
10	Señal de sincronización, tierra	
11	No se conecta	
12	DATOS bidireccionales (SDA)	
13	Sincronización horizontal o sincronización compuesta	
14	Sincronización vertical	
15	Reloj de datos	

5 Lista de señales de entrada compatibles

Horizontal: 15 kHz a 100 kHz (RGB: 24 kHz o más)

Vertical: 50 Hz a 85 Hz.

RGB Analógico

Señal	Resolución (puntos)	Relación de aspecto	Frecuencia de actualización (Hz)
VGA	640 x 480	4:3	60/72/75/85/iMac
SVGA	800 x 600 *1	4:3	56/60/72/75/85/iMac
XGA	1024 x 768 *2	4:3	60/70/75/85/iMac
WXGA	1280 x 768	15:9	60
	1280 x 800	16:10	60
Quad-VGA	1280 x 960	4:3	60
SXGA	1280 x 1024	5:4	60
SXGA+	1400 x 1050	4:3	60
UXGA	1600 x 1200	4:3	60
MAC 13"	640 x 480	4:3	67
MAC 16"	832 x 624	4:3	75
MAC 19"	1024 x 768	4:3	75

HDMI

Señal	Resolución (puntos)	Relación de aspecto	Frecuencia de actualización (Hz)
VGA	640 x 480	4:3	60
SVGA	800 x 600 *1	4:3	60
XGA	1024 x 768 *2	4:3	60
WXGA	1280 x 768	15:9	60
	1280 x 800	16:10	60
	1366 x 768	16:9	60
WXGA+	1440 x 900	16:10	60
WXGA++	1600 x 900	16:9	60
Quad-VGA	1280 x 960	4:3	60
SXGA	1280 x 1024	5:4	60
SXGA+	1400 x 1050	4:3	60
WSXGA+	1680 x 1050	16:10	60
HDTV (1080p)	1920 x 1080	16:9	50/60
HDTV (1080i)	1920 x 1080	16:9	50/60
HDTV (720p)	1280 x 720	16:9	50/60
SDTV (480p)	720 x 480	4:3/16:9	60
SDTV (576p)	720 x 576	4:3/16:9	50

Componente

Señal	Formato	Relación de aspecto	Frecuencia de actualización (Hz)
HDTV (1080i)	1920 x 1080	16:9	50/60
HDTV (720p)	1280 x 720	16:9	50/60
SDTV (480p)	720 x 480	4:3/16:9	60
SDTV (576p)	720 x 576	4:3/16:9	50
SDTV (480i)	720 x 480	4:3/16:9	60
SDTV (576i)	720 x 576	4:3/16:9	50
HDTV (1080p)	1920 x 1080	16:9	50/60

Composición de Video

Señal	Relación de aspecto	Frecuencia de actualización (Hz)
NTSC	4:3	60
PAL	4:3	50
PAL60	4:3	60
SECAM	4:3	50

3D Ordenador

Señal	Resolución (puntos)	Relación de aspecto	Frecuencia de actualización (Hz)
SVGA	800 x 600 *1	4:3	120
XGA	1024 x 768 *2	4:3	120
1280 x 720	1280 x 720	16:9	120
WXGA	1280 x 800	16:10	120*3

*1 Resolución natural del modelo SVGA (VE280/VE281/VE282)

*2 Resolución natural del modelo XGA (VE280X/VE281X/VE282X)

*3 Reducción de la señal de borrado (RB)

NOTA:

- Una imagen con resolución mayor o menor que la resolución original del proyector (VE280X/VE281X/VE282X: 1024 x 768 / VE280/VE281/VE282: 800 x 600) se visualizará con tecnología de escalado.
- No son compatibles las señales de sincronización en verde ni las de sincronización compuesta.
- Es posible que las señales que no están especificadas en la tabla anterior no se visualicen correctamente. Si este es el caso, cambie la frecuencia de actualización o la resolución del PC. Consulte la sección de ayuda de las propiedades de pantalla del PC.

⑥ Códigos de control de PC y conexión de cables

Códigos de control de PC

Función	Datos de los códigos								
ALIMENTACIÓN ON	02H	00H	00H	00H	00H	02H			
ALIMENTACIÓN OFF	02H	01H	00H	00H	00H	03H			
SELECCIÓN DE ENTRADA COMPUTER	02H	03H	00H	00H	02H	01H	01H	09H	
SELECCIÓN DE ENTRADA HDMI (VE281X/VE281/VE282X/VE282)	02H	03H	00H	00H	02H	01H	1AH	22H	
SELECCIÓN DE ENTRADA VIDEO	02H	03H	00H	00H	02H	01H	06H	0EH	
SILENCIAMIENTO DE LA IMAGEN ON	02H	10H	00H	00H	00H	12H			
SILENCIAMIENTO DE LA IMAGEN OFF	02H	11H	00H	00H	00H	13H			
SILENCIAMIENTO DEL SONIDO ON	02H	12H	00H	00H	00H	14H			
SILENCIAMIENTO DEL SONIDO OFF	02H	13H	00H	00H	00H	15H			

NOTA: Contacte con su distribuidor local para que le proporcione una lista completa de los códigos de control de PC si fuera necesario.

Conexión de cables

Protocolo de comunicación

Velocidad en baudios.....38400 bps

Longitud de datos.....8 bits

ParidadSin paridad

Bit paradaUn bit

X on/off.....Ninguno

Procedimiento de comunicación.....Dúplex completo

NOTA: Dependiendo del equipo, puede ser preferible elegir una velocidad en baudios menor en caso de que se utilicen cables largos.

Conector de control de PC (D-Sub de 9 contactos)

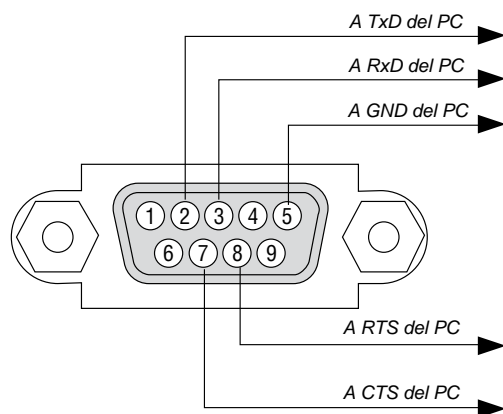

NOTA 1: Los terminales 1, 4, 6 y 9 no se utilizan.

NOTA 2: Conecte en puente "Request to Send" y "Clear to Send" en ambos extremos del cable para simplificar la conexión de cable.

NOTA 3: Para recorridos largos de cable, se recomienda ajustar la velocidad de comunicación en los menús del proyector a 9600 bps.

7 Lista de comprobación para solucionar problemas

Antes de ponerse en contacto con su distribuidor o con un servicio técnico, compruebe la lista siguiente para asegurarse de que es necesario realizar reparaciones; consulte también la sección “Detección de fallos” en el manual del usuario. La lista de comprobación que se presenta a continuación nos ayudará a resolver sus problemas con mayor eficiencia. * Imprima esta página y la siguiente para su comprobación.

Frecuencia del problema siempre a veces (¿Con qué frecuencia? _____) otros (_____)

Alimentación

- | | |
|--|--|
| <input type="checkbox"/> El proyector no se enciende (el indicador POWER no se ilumina de color verde). Consulte también “Indicador de estado (STATUS)”. <ul style="list-style-type: none"> <input type="checkbox"/> El enchufe del cable de alimentación ha sido introducido completamente en la toma de corriente de la pared. <input type="checkbox"/> No hay alimentación de energía incluso al pulsar el botón POWER. | <input type="checkbox"/> El proyector se apaga mientras esta en funcionamiento. <ul style="list-style-type: none"> <input type="checkbox"/> El enchufe del cable de alimentación ha sido introducido completamente en la toma de corriente de la pared. <input type="checkbox"/> [ENC. AUTO. DESACT.] está apagado |
|--|--|

Vídeo y audio

- | | |
|---|--|
| <input type="checkbox"/> No se visualiza la imagen del PC o equipo de vídeo en el proyector. <ul style="list-style-type: none"> <input type="checkbox"/> La imagen no aparece, incluso al conectar primero el proyector al PC y luego encender el PC. <input type="checkbox"/> Habilitación de la salida de señales desde el PC portátil al proyector. <ul style="list-style-type: none"> • Una combinación de teclas de función habilita/inhabilita el modo de a visualización externa. Generalmente, la pulsación de la tecla “Fn” junto con una de las 12 teclas de función activa o desactiva el modo de visualización externa. <input type="checkbox"/> Ausencia de imagen (Logo, fondo azul o negro, ninguna imagen). <input type="checkbox"/> No se visualiza ninguna imagen a pesar de que ha pulsado el botón AUTO ADJ. . <input type="checkbox"/> No se visualiza ninguna imagen a pesar de que ha seleccionado [REAJ.] en el menú de proyector. <input type="checkbox"/> El conector del cable de señal ha sido introducido completamente en el conector de entrada. <input type="checkbox"/> Aparece un mensaje en la pantalla.
(_____) <input type="checkbox"/> La fuente conectada al proyector está activa y disponible. <input type="checkbox"/> No se visualiza ninguna imagen a pesar de que ha ajustado el brillo y/o el contraste. <input type="checkbox"/> La resolución y la frecuencia de la fuente de entrada son compatibles con el proyector. | <input type="checkbox"/> Se pierden partes de la imagen. <ul style="list-style-type: none"> <input type="checkbox"/> El problema no se soluciona a pesar de que ha pulsado el botón AUTO ADJ. . <input type="checkbox"/> El problema no se soluciona a pesar de que ha seleccionado [REAJ.] en el menú de proyector. |
| <input type="checkbox"/> La imagen es demasiado oscura. <ul style="list-style-type: none"> <input type="checkbox"/> El problema no se soluciona a pesar de que ha ajustado el brillo y/o el contraste. | <input type="checkbox"/> La imagen aparece desplazada en sentido vertical u horizontal. <ul style="list-style-type: none"> <input type="checkbox"/> Las posiciones horizontal y vertical han sido ajustadas correctamente utilizando la señal del ordenador. <input type="checkbox"/> La resolución y la frecuencia de la fuente de entrada son compatibles con el proyector. <input type="checkbox"/> Se pierden algunos píxeles. |
| <input type="checkbox"/> La imagen aparece distorsionada. <ul style="list-style-type: none"> <input type="checkbox"/> La imagen tiene forma trapezoidal (el problema no se soluciona a pesar de que ha realizado el ajuste [KEystone]). | <input type="checkbox"/> La imagen parpadea. <ul style="list-style-type: none"> <input type="checkbox"/> El problema no se soluciona a pesar de que ha pulsado el botón AUTO ADJ. . <input type="checkbox"/> El problema no se soluciona a pesar de que ha seleccionado [REAJ.] en el menú de proyector. <input type="checkbox"/> La imagen parpadea o presenta perturbaciones de color al utilizar la señal de un ordenador. <input type="checkbox"/> Sin cambios aún cuando cambia [MODO DE VENTILADOR] de [ALTITUD ELEVADA] a [AUTO]. |
| | <input type="checkbox"/> La imagen aparece borrosa o desenfocada. <ul style="list-style-type: none"> <input type="checkbox"/> El problema no se soluciona a pesar de que ha comprobado la resolución de la señal en el PC y la ha cambiado a la resolución nativa del proyector. <input type="checkbox"/> El problema no se soluciona a pesar de que ha ajustado el enfoque. |
| | <input type="checkbox"/> Ausencia de sonido. <ul style="list-style-type: none"> <input type="checkbox"/> El cable de audio está conectado correctamente a la entrada de audio del proyector. <input type="checkbox"/> El problema no se soluciona a pesar de que ha ajustado el nivel de volumen. |

Otros

- | | |
|---|--|
| <input type="checkbox"/> El mando a distancia no funciona <ul style="list-style-type: none"> <input type="checkbox"/> No hay obstáculos entre el sensor del proyector y el mando a distancia. <input type="checkbox"/> El proyector ha sido instalado cerca de una luz fluorescente que puede causar perturbaciones en los mandos a distancia infrarrojos. <input type="checkbox"/> Las pilas son nuevas y están instaladas correctamente (no están invertidas). | <input type="checkbox"/> Los botones de la cubierta del proyector no funcionan. <ul style="list-style-type: none"> <input type="checkbox"/> [BLOQ. PANEL DE CONT.] no está encendido o está deshabilitado en el menú. <input type="checkbox"/> El problema no se soluciona a pesar de que ha pulsado el botón SOURCE durante al menos 10 segundos. |
|---|--|

En el espacio que se proporciona a continuación, describa el problema en detalle.

Información sobre la aplicación y el lugar de instalación del proyector

Proyector

Número de modelo:

Núm. de serie:

Fecha de compra:

Tiempo de funcionamiento de la lámpara (horas):

Modo eco: Desact. Act.

Información sobre la señal de entrada:

Frecuencia de sincr. horizontal [] kHz

Frecuencia de sincr. vertical [] Hz

Polaridad de sincronización H (+) (-)

V (+) (-)

Tipo de sincronización Separada Compuesta

Sincronización en verde

Indicador STATUS:

Luz fija Naranja Verde

Luz intermitente [] ciclos

Número de modelo del mando a distancia:

Lugar de instalación

Tamaño de la pantalla _____ pulgadas

Tipo de pantalla: Blanco mate Cristalizada

Polarización Gran ángulo

Alto contraste

Distancia de proyección: _____ pies/pulgadas/m

Orientación: Instalación en el techo De sobremesa

Conexión de la toma de alimentación:

Conectada directamente a una toma de corriente

Conectada a un alargador de cable de alimentación u otro accesorio similar (número de equipos conectados _____)

Conectada a un carrete de cable de alimentación u otro accesorio similar (número de equipos conectados _____)

Ordenador

Fabricante:

Número de modelo:

PC portátil / De sobremesa

Resolución nativa:

Frecuencia de actualización

Adaptador de vídeo:

Otros:

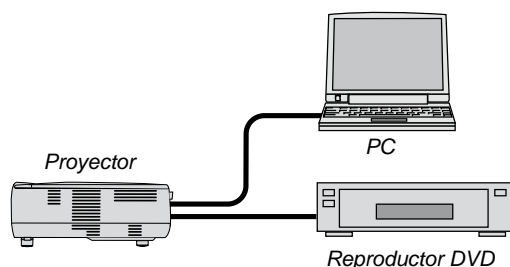

Cable de señal

¿Cable NEC o de otra marca?

Número de modelo: _____ Largo: _____ pulgadas/m

Amplificador de distribución

Número de modelo: _____

Conmutador

Número de modelo: _____

Adaptador

Número de modelo: _____

Equipo de vídeo

Videograbadora, reproductor DVD, cámara de vídeo, videojuego o similar

Fabricante:

Número de modelo:

8 ¡REGISTRE SU PROYECTOR! (para los residentes en Estados Unidos, Canadá y México)

Por favor, registre su nuevo proyector. Ello activará su garantía limitada de mano de obra y de las piezas y el programa de servicio InstaCare.

Visite nuestro sitio web en www.necdisplay.com, haga clic en el centro de soporte/registre el producto y envíe su formulario completado online.

Una vez recibido, le enviaremos una carta de confirmación con todos los detalles necesarios para beneficiarse de forma rápida y fiable de los programas de servicio y de la garantía del líder industrial NEC Display Solutions of America, Inc.

NEC